

A 矢視

A ⇨

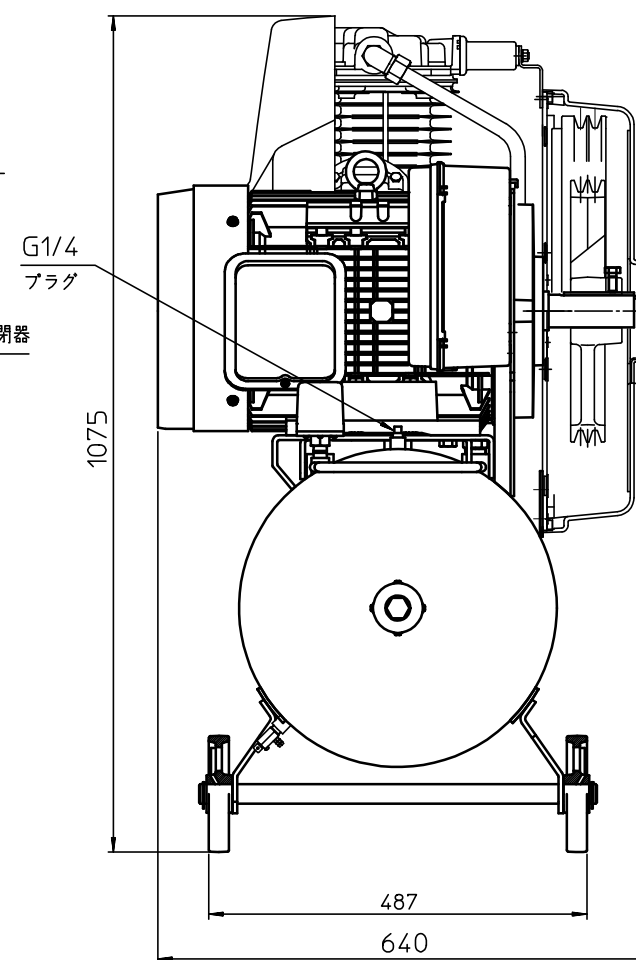
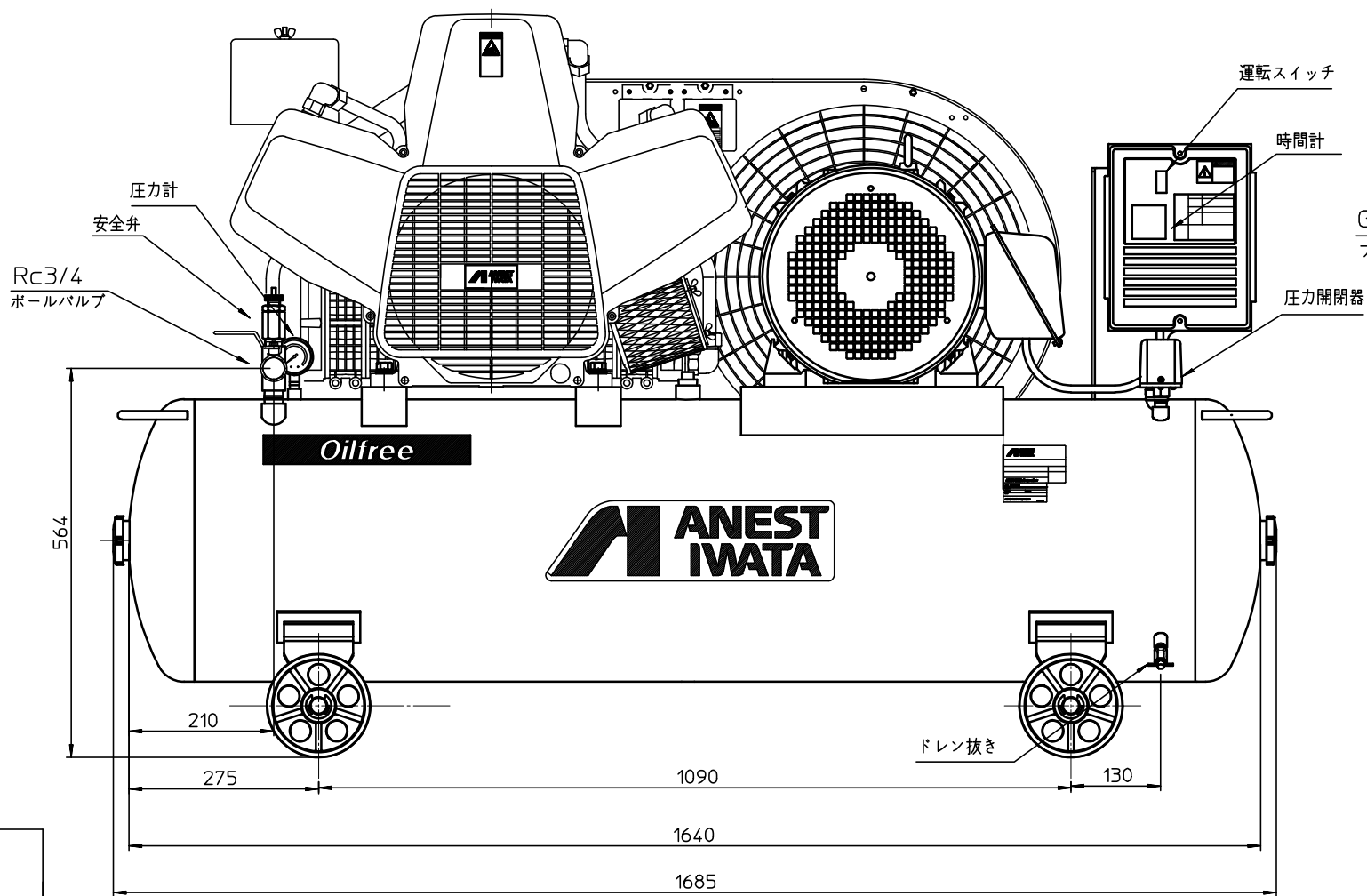

形式 model	TFP110CF-10
本体 Basic Comp.	F110P-14
電動機出力 motor kW	11 [全閉外扇]
電動機効率クラス motor efficiency class	IE3 プレミアム効率
最高圧力 Max. working pressure	MPa 1.0
回転数 compressor speed	min 1100
吐出空気量 F. A. D.	L/min 1200
騒音 Noise level	dB 82
質量 Weight	kg 290
配管出口 Outlet size	Rc3/4X1(ボールバルブ) G1/4X1(プラグ)
空気タンク容量 Air receiver	L 200
外観寸法 Approx. net dimensions	mm 1685X640X1075

注意. 記載の仕様と一部構造は、予告無く変更することがあります。
NOTE. Structure and specification subject to change without notice.

参 考
 PRELIMINARY
 2020.04.10

形式 model	TFP110CF-10
名称 name	コンプレッサ Compressor

ANEST IWATA Corporation