

# 振動データ

## Vibration data

形式 Model	TLP110EG-10, TLP110EGH-10, TLP110EG-14
----------	--

### ①振幅 Amplitude[ $\mu\text{m}$ ]

X	Y	Z
$\leq 250$	$\leq 250$	$\leq 250$

注意. このデータは片振幅値です。本体カバー、ベルトガードその他の樹脂部品及びボールバルブ等の突起物は除きます。

### ②地盤振動 Ground Vibration[dB]

測定位置 measurement Position		X	Y	Z
距離 1m distance 1m	前 Front	—	—	$\leq 65$
	右 Right	—	—	$\leq 65$
	左 Left	—	—	$\leq 65$
	後 Back	—	—	$\leq 65$

注意. 地盤振動値は、基礎工事を行なったコンクリート上で圧縮機を放置して（固定せず）運転した時のデータです。  
地盤状況や固定方法によっては表示の値を越えることがあります。

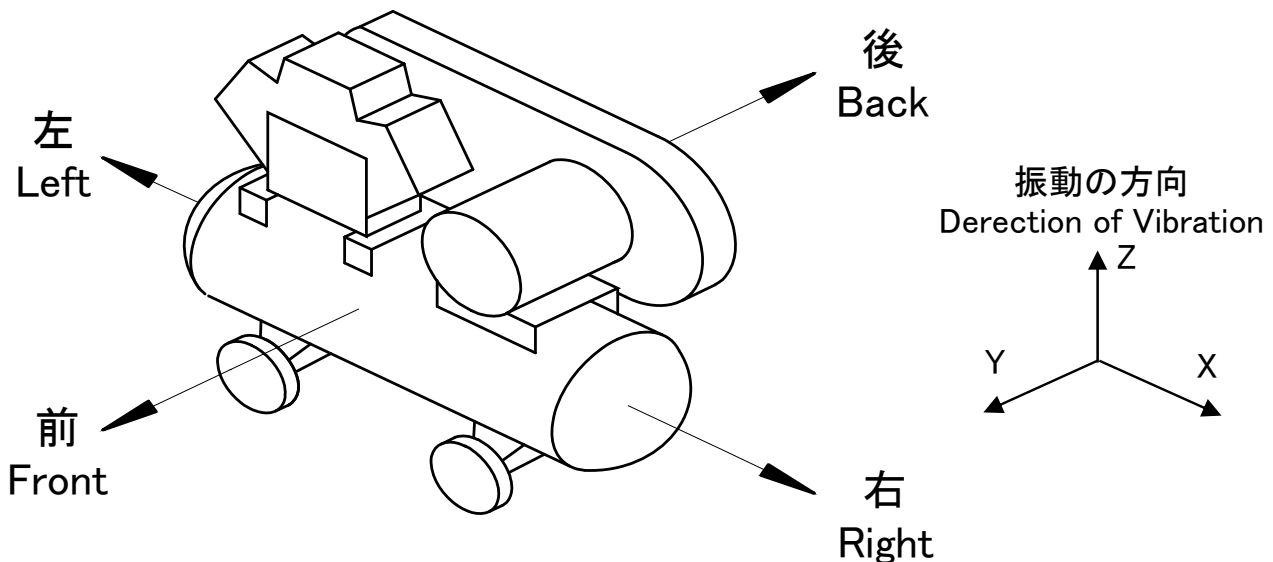

アネスト岩田株式会社