

供給ポンプ・システム機器

**ANEST
IWATA**

商品ガイド

PAINT SUPPLY & COATING SYSTEM EQUIPMENT

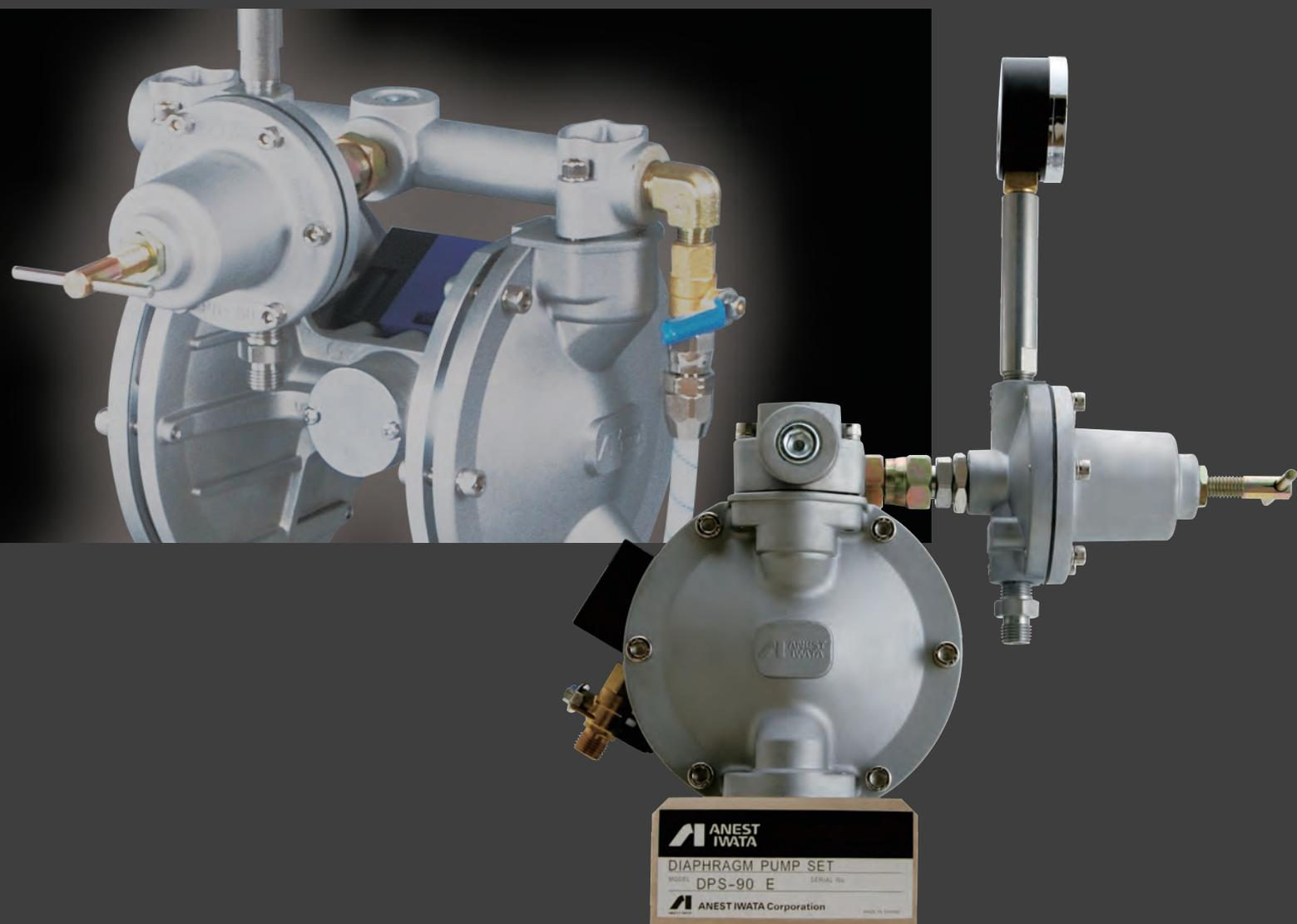

INDUSTRIAL EQUIPMENT SPECIALIST & COATING SOLUTION PROVIDER

ペイントポンプバリエーション

ダイアフラムポンプ

エア駆動方式のダブルダイアフラムポンプはシンプル構造と高い耐久性を持ち合わせたポンプで、少量吐出塗装からスプレーガンの多本取りや、塗料搬送といった幅広い用途で活躍

ベローズシールポンプ

摺動部にベローズシール構造を採用したエア駆動方式の複動ピストンポンプで、高い圧力倍率と大吐出性能により、高粘度塗料やスプレーガンの多本取り時でも安定した塗料供給が可能

プランジャーポンプ

エア駆動方式の複動プランジャーペイントポンプで、塗料の高圧供給向け

選定のポイント

使用液体はなにか？

様々な液体に対応できるよう、ポンプ本体の接液部材質にアルミニウムとステンレスをご用意しております。

どのような作業スタイルか？

作業スタイルに合わせ、様々なアプリケーションのご提案が可能です。

必要な総吐出量はどれくらいか？

必要以上に容量の大きいペイントポンプでの塗料供給は無駄が多いため、必要吐出量にあったペイントポンプの選定が必要となります。ペイントポンプの能力を知るうえで、最大吐出量(無負荷時)は一つの目安となりますが、塗装作業で実際に必要な吐出量をもとに、ペイントポンプの1サイクルあたりの吐出量と比較することが重要です。また、ポンプの作動サイクルが少ないほどポンプの耐久性が向上するうえ、塗料の脈動防止にもつながるため、一般的には30サイクル/min以下での設定が最適であり、ペイントポンプ選定の目安としてください。

ポンプタイプ	ダイアフラムポンプ								ベローズシールポンプ	プランジャーポンプ
	DDP-70B	DDP-70BN	DDP-90E	DDP-90EN	DDP-120B	DDP-120BN	DDP-160D	DDP-160DN	BSP-A030C-N	PP-7201B
ポンプ形式	アルミニウム	ステンレス	アルミニウム	ステンレス	アルミニウム	ステンレス	アルミニウム	ステンレス	ステンレス	アルミニウム スチール
圧力倍率	1:1		1:1		1:1		1:1		3:1	2.3:1
空気圧力使用範囲	0.15~0.7MPa		0.15~0.7MPa		0.15~0.7MPa		0.15~0.83MPa		0.15~0.7MPa	0~0.7MPa
最高塗料圧力(理論値)	0.7MPa		0.7MPa		0.7MPa		0.83MPa		2.1MPa	1.7MPa
1サイクルあたりの吐出量	20ml/サイクル		50ml/サイクル		150ml/サイクル		330ml/サイクル		570ml/サイクル	90ml/サイクル
最大サイクル数	300サイクル/min		200サイクル/min		200サイクル/min		200サイクル/min		70サイクル/min	50サイクル/min
最大吐出量※2	6ℓ/min		10ℓ/min		30ℓ/min		66ℓ/min		40ℓ/min	4.5ℓ/min
30サイクル/min時の吐出量	0.6ℓ/min		1.5ℓ/min		4.5ℓ/min		10ℓ/min		17.1ℓ/min	2.7ℓ/min
使用可能粘度(目安値)※3	60秒/NK-2 190mPa·S		100秒/NK-2 300mPa·S		100秒/NK-2 300mPa·S		- 3,000mPa·S		- 10,000mPa·S	100秒/NK-2 300mPa·S
アプリケーション	ポンプ単体	●	●	●	●	●	●	●	●	-
	スタンド式	△	△	●	●	●	●	-	-	●
	18ℓ角缶直置式	●	△	-	-	-	-	-	-	-
	壁掛け式	●	●	●	●	●	●	-	-	-
	5ℓホッパー付ハンディータイプ	●	●	-	-	-	-	-	-	-
	18ℓ角缶移送ポンプ	●	△	-	-	-	-	-	-	-
	タンクマウント式(20ℓペール缶用)	●	●	●	●	●	●	-	-	-
	昇降スタンド式(18ℓ角缶用)	●	●	●	●	●	●	-	-	-
昇降スタンド式(20ℓペール缶用)	●	●	●	●	●	●	-	-	-	

※1 アルミニウム仕様のポンプは、ジョイント、その他接液する箇所にメッキ処理を施した鉄製部品を使用しています。発錆の恐れがある液体をご使用の場合は、ステンレス仕様のポンプを推奨します。

※2 流体:清水、無負荷時ポンプ単体、塗料吐出口での数値

※3 吸込みホースおよび吐出配管により使用可能粘度は変動します。

※潤滑剤や薬液など、塗装以外の用途で液体移送ポンプとして使用される場合は、pH、粘度、液体特性をお調べの上、当社支店営業所にお問合せください。

● 標準仕様

△カスタマイズ対応 当社支店営業所にお問合せください。

総必要吐出量(循環量含む)による選定の目安

ポンプ形式	DDP-70B DDP-70BN	DDP-90E DDP-90EN	DDP-120B DDP-120BN	DDP-160D DDP-160DN	BSP-A030C-N	PP-7201B
総必要吐出量(循環量含む)	~0.6ℓ/min	~1.5ℓ/min	~4.5ℓ/min	~10ℓ/min	~17.1ℓ/min	~2.7ℓ/min
1サイクルあたり吐出量	20ml/min	50ml/min	150ml/min	330ml/min	570ml/min	90ml/min
30サイクル/min時吐出量	0.6ℓ/min	1.5ℓ/min	4.5ℓ/min	10ℓ/min	17.1ℓ/min	2.7ℓ/min

※上記データは、ポンプを選定する一つの目安であり、ペイントポンプの性能全てを表すものではありません。

※総吐出量が塗料減圧弁の最大流量を上回る場合には、複数台の塗料減圧弁の設置が必要となります(ガン1丁に対し、塗料減圧弁1台が望ましい)。

主な使用用途

プラスチック塗装：自動車部品、携帯電話、家電製品など
 車両塗装：乗用車・トラック、鉄道車両など
 金属塗装：建設機械、工作機械、スチール家具、配電盤など
 木工塗装：家具、楽器など
 液体塗布：接着剤、離型剤、潤滑剤など
 液体移送：塗料、シンナーなど

ダイヤフラムポンプ

1.塗料の安定供給

ポンプ稼動中の作動不良(切り替え不良)をなくすため従来モデルから採用しているアネスト岩田オリジナル設計のダブルスプール構造のエア操作バルブに改良を加え、全モデルに採用。これにより、限りなく停止しにくいためラインや自動機対応が可能となり、更に信頼性の高いダイヤフラムポンプとなりました。

2.色替えや洗浄時間の短縮

全モデル、塗料室(蓋内面)に鏡面仕上げ加工を施したことにより、更に短時間で色替え・洗浄が可能となり、洗浄液の使用量および廃液の削減にも役立ちます。

3.豊富なバリエーション

必要吐出量や塗料の種類にあわせて、全8種類のポンプから選定が可能。更に作業環境に最適なアプリケーションをご提案させていただきます。

エア操作バルブ

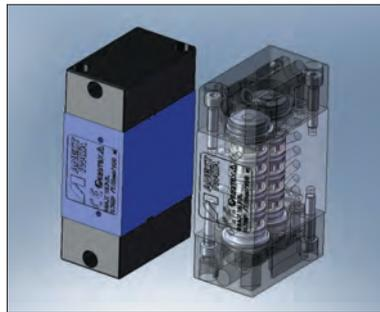

DDP-70B用

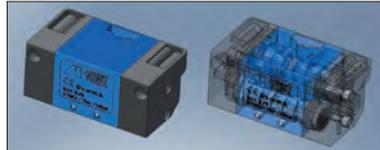

DDP-90E/-120B用

NEW!!

DDP-70用、DDP-90E/-120B用エア操作バルブに復帰ボタンを追加いたしました。部品の消耗等により万が一ポンプが停止した場合でもボタンを押すことで復帰できるようになりました。



蓋内面

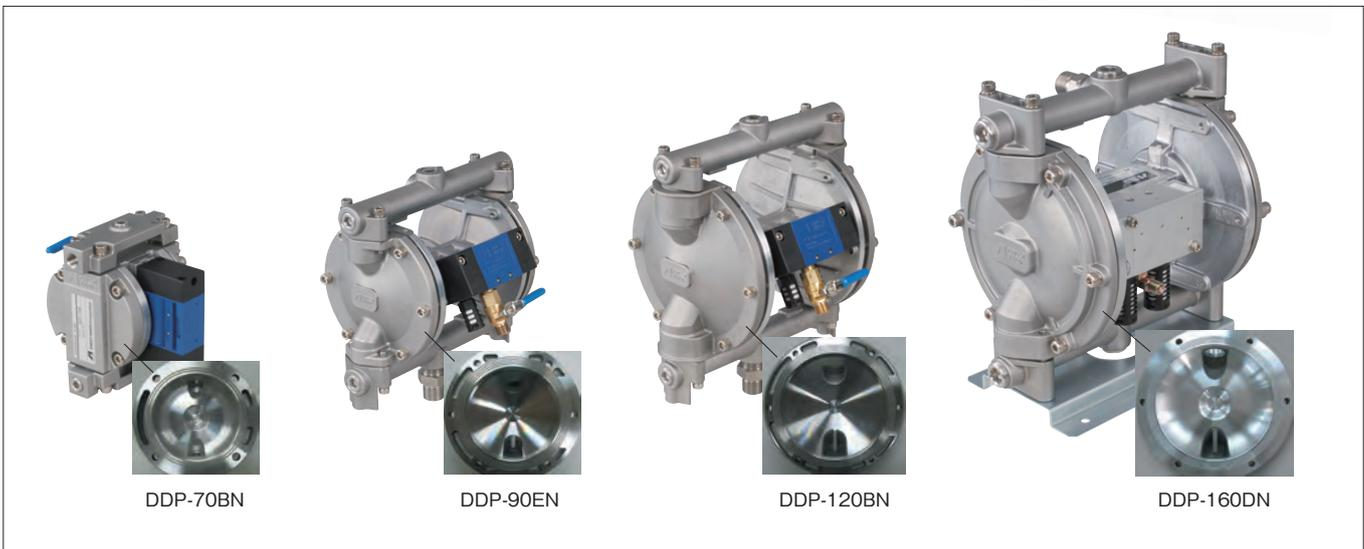

ダブルダイヤフラムポンプの作動原理

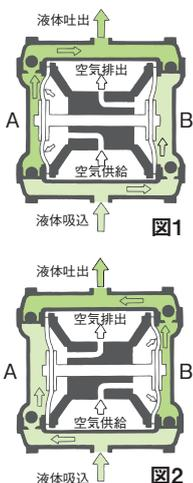

- ロッド両端に取付けられた2枚のダイヤフラムの移動により、液体を圧送・吐出するとても簡単な構造です。
- 図1のA側空気室にコンプレッサエアが入るとダイヤフラムが左方向に押しされ、液体が押し出されます。
- この時、ロッドでつながったB側のダイヤフラムも左方向に移動し、液体吸込を行っています。
- ロッドが左側いっぱいまで移動すると、エアバルブが切替わります。
- 図2のB側空気室にコンプレッサエアが入り、ダイヤフラムが右側に押しされ、液体が押し出されます。
- 同時にA側では液体吸込を行っています。
- 上記作動の繰り返しにより、連続的に吸込・吐出が行われますので、脈動がなく安定した吐出が得られます。

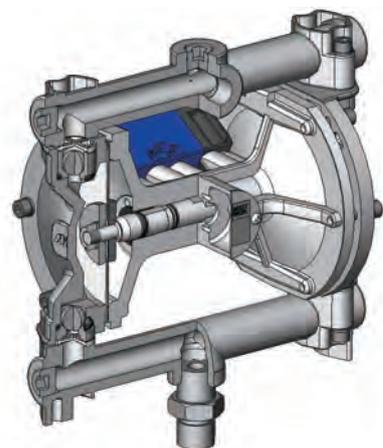

DDP断面図

ダイヤフラムポンプシリーズ



DDP-70B



DDP-70BN



DDP-90E



DDP-90EN



DDP-120B



DDP-120BN



DDP-160D



DDP-160DN

ポンプ形式	DDP-70B	DDP-70BN	DDP-90E	DDP-90EN
ポンプ本体接液部材質※1	アルミニウム	ステンレス	アルミニウム	ステンレス
圧力倍率	1:1		1:1	
空気圧力使用範囲	0.15~0.7MPa		0.15~0.7MPa	
1サイクルあたりの吐出量	20ml/サイクル		50ml/サイクル	
最大サイクル数	300サイクル/min		200サイクル/min	
最大吐出量※2	6ℓ/min		10ℓ/min	
30サイクル/min時の吐出量	0.6ℓ/min		1.5ℓ/min	
使用可能粘度(目安値)※3	60秒/NK-2以下 190mPa·s以下		100秒/NK-2以下 300mPa·s以下	
使用温度範囲	5~40℃		5~40℃	
エア供給口	G1/4B		G1/4B	
塗料吸込口	Rc1/4		G1/2B	
塗料吐出口	Rc1/4		Rc3/8	
質量	2kg	3.2kg	3.1kg	5kg
全長×全幅×全高	173×113×143mm		186×213×220mm	
取付寸法				
性能曲線	<p>※図中の0.3/0.5/0.7MPaは空気圧力を示します。 ※試験油はテレピン油です。</p>		<p>※図中の0.3/0.5/0.7MPaは空気圧力を示します。 ※試験油はテレピン油です。</p>	
所要コンプレッサー(ポンプ作動用)	0.4~0.75kW		0.4~0.75kW	

※1 アルミニウム仕様のポンプは、ジョイント、その他接液する箇所にメッキ処理を施した鉄製部品を使用しています。
 発錆の恐れがある液体をご使用の場合は、ステンレス仕様のポンプを推奨します。
 ※2 流体:清水、無負荷時ポンプ単体、塗料吐出口での数値 ※3 吸込みホースおよび吐出配管により使用可能粘度は変動します。

ポンプ形式	DDP-120B	DDP-120BN	DDP-160D	DDP-160DN
ポンプ本体接液部材質※1	アルミニウム	ステンレス	アルミニウム	ステンレス
圧力倍率	1:1		1:1	
空気圧力使用範囲	0.15~0.7MPa		0.15~0.83MPa	
1サイクルあたりの吐出量	150ml/サイクル		330ml/サイクル	
最大サイクル数	200サイクル/min		200サイクル/min	
最大吐出量※2	30ℓ/min		66ℓ/min	
30サイクル/min時の吐出量	4.5ℓ/min		10ℓ/min	
使用可能粘度(目安値)※3	100秒/NK-2以下 300mPa·s以下		— 3,000mPa·s以下	
使用温度範囲	5~40℃		5~40℃	
エア供給口	G1/4B		G1/4B	
塗料吸込口	G1/2B		G3/4B	
塗料吐出口	Rc3/8		G3/4B	
質量	4kg	7.2kg	11kg	16.5kg
全長×全幅×全高	207×223×274mm		210×290×320mm	
取付寸法				
性能曲線	<p>※図中の0.3/0.5/0.7MPaは空気圧力を示します。 ※試験油はテレピン油です。</p>		<p>※図中の0.3/0.5/0.7MPaは空気圧力を示します。 ※試験油はテレピン油です。</p>	
所要コンプレッサー(ポンプ作動用)	0.4~1.5kW		1.5~3.7kW	

※潤滑剤や薬液など、塗装以外の用途で液体移送ポンプとして使用される場合は、pH、粘度、液体特性をお調べの上、当社支店営業所にお問合せください。

ダイヤフラムポンプアプリケーション

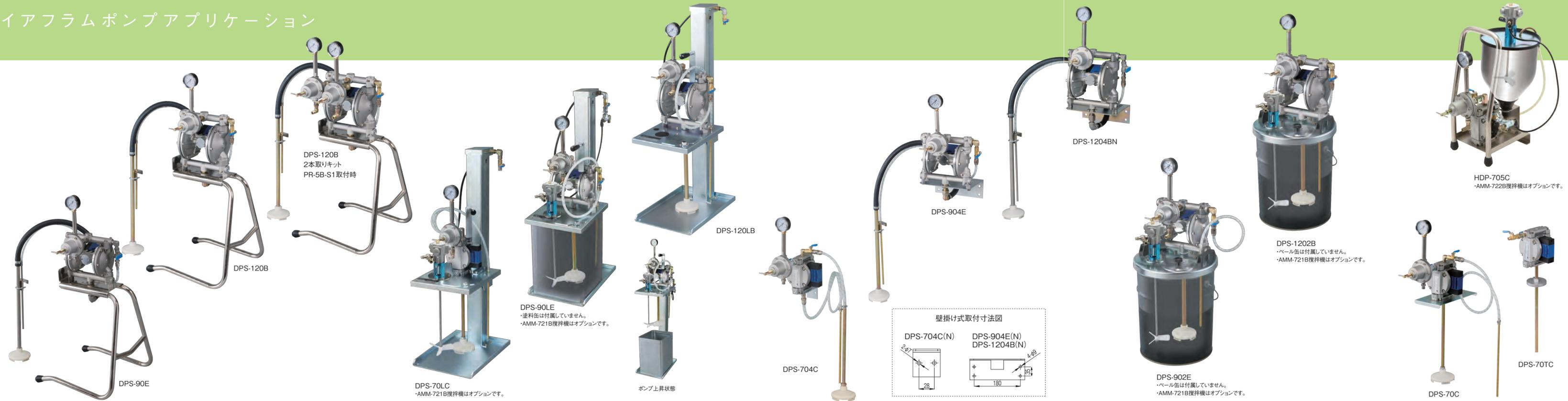

タイプ	18L角缶直置式	18L角缶移送ポンプ	スタンド式				壁掛け式				ホッパー式				
セット形式	DPS-70C	DPS-70TC	DPS-90E	DPS-90EN	DPS-120B	DPS-120BN	DPS-704C	DPS-704CN	DPS-904E	DPS-904EN	DPS-1204B	DPS-1204BN	HDP-705C	HDP-705CN	
使用ポンプ	形式	DDP-70B	DDP-90E	DDP-90EN	DDP-120B	DDP-120BN	DDP-70B	DDP-70BN	DDP-90E	DDP-90EN	DDP-120B	DDP-120BN	DDP-70B	DDP-70BN	
	本体接液部材質※1	アルミニウム	アルミニウム	ステンレス	アルミニウム	ステンレス	アルミニウム	ステンレス	アルミニウム	ステンレス	アルミニウム	ステンレス	アルミニウム	ステンレス	
	30サイクル/min時の吐出量	0.6ℓ/min	1.5ℓ/min		4.5ℓ/min		0.6ℓ/min		1.5ℓ/min		4.5ℓ/min		0.6ℓ/min	0.6ℓ/min	
	最大吐出量※2	6.0ℓ/min	10.0ℓ/min		30ℓ/min		6.0ℓ/min		10.0ℓ/min		30ℓ/min		6.0ℓ/min	6.0ℓ/min	
	空気圧力使用範囲	0.15~0.7MPa		0.15~0.7MPa				0.15~0.7MPa				0.15~0.7MPa	0.15~0.7MPa		
塗料減圧弁	形式	PR-5B	付属せず	PR-5B	PR-5BN	PR-5B	PR-5BN	PR-5B	PR-5BN	PR-5B	PR-5BN	PR-5B	PR-5BN	PR-5B	PR-5BN
	本体接液部材質	アルミニウム	—	アルミニウム	ステンレス	アルミニウム	ステンレス	アルミニウム	ステンレス	アルミニウム	ステンレス	アルミニウム	ステンレス	アルミニウム	ステンレス
	塗料圧力調整範囲	0~0.6MPa		0~0.6MPa				0~0.6MPa				0~0.6MPa	0~0.6MPa		
	最大流量	2.0ℓ/min	—	2.0ℓ/min				2.0ℓ/min				2.0ℓ/min	2.0ℓ/min		
使用可能粘度(目安値)※3	60秒/NK-2以下 190mPa-s以下		100秒/NK-2以下 300mPa-s以下				60秒/NK-2以下 190mPa-s以下		100秒/NK-2以下 300mPa-s以下				60秒/NK-2以下 190mPa-s以下	60秒/NK-2以下 190mPa-s以下	
使用温度範囲	5~40℃		5~40℃				5~40℃				5~40℃	5~40℃			
エア供給口/塗料吐出口	G1/4B		G1/4B				G1/4B				G1/4B	G1/4B			
塗料吸込み口フィルター	50メッシュ	付属せず	50メッシュ				50メッシュ				60メッシュ	60メッシュ			
オプション	塗料中間フィルター	TF-7:100メッシュ	—	TF-7:100メッシュ	—	TF-7:100メッシュ	—	TF-7:100メッシュ	—	TF-7:100メッシュ	—	TF-7:100メッシュ	—	TF-7:100メッシュ	
	塗料攪拌機	—	—	—	—	—	—	—	—	—	—	—	AMM-722B	AMM-722B	
	2本取りキット	PR-5B-S1	—	PR-5B-S1	PR-5BN-S1	PR-5B-S1	PR-5BN-S1	PR-5B-S1	PR-5BN-S1	PR-5B-S1	PR-5BN-S1	PR-5B-S1	PR-5BN-S1		
全長×全幅×全高	173×393×663mm	173×213×515mm	360×348×781mm		366×357×823mm		173×307×364mm		356×269×449mm		356×269×491mm		410×226×446mm	410×226×446mm	
質量	4kg	3kg	7kg	9kg	8kg	11kg	4kg	5kg	6kg	7kg	6kg	10kg	8kg	9kg	
所要コンプレッサー(ポンプ作動用)	0.4~0.75kW	0.75~1.5kW	0.4~0.75kW		0.4~1.5kW		0.4~0.75kW				0.4~1.5kW		0.4~0.75kW	0.4~0.75kW	

※1 アルミニウム仕様のポンプは、ジョイント、その他接液する箇所にメッキ処理を施した鉄製部品を使用しています。発錆の恐れがある液体をご使用の場合は、ステンレス仕様のポンプを推奨します。
 ※2 流体:清水、無負荷時ポンプ単体、塗料吐出口での数値 ※3 吸込みホースおよび吐出配管により使用可能粘度は変動します。

タイプ	昇降スタンド式(18L角缶用)						昇降スタンド式(20Lペール缶用)						タンクマウント式(20Lペール缶用)						
セット形式	DPS-70LC	DPS-70LCN	DPS-90LE	DPS-90LEN	DPS-120LB	DPS-120LBN	DPS-70LPC	DPS-70LPCN	DPS-90LPE	DPS-90LPEN	DPS-120LPB	DPS-120LPBN	DPS-702C	DPS-702CN	DPS-902E	DPS-902EN	DPS-1202B	DPS-1202BN	
使用ポンプ	形式	DDP-70B	DDP-70BN	DDP-90E	DDP-90EN	DDP-120B	DDP-120BN	DDP-70B	DDP-70BN	DDP-90E	DDP-90EN	DDP-120B	DDP-120BN	DDP-70B	DDP-70BN	DDP-90E	DDP-90EN	DDP-120B	DDP-120BN
	本体接液部材質※1	アルミニウム	ステンレス	アルミニウム	ステンレス	アルミニウム	ステンレス	アルミニウム	ステンレス	アルミニウム	ステンレス	アルミニウム	ステンレス	アルミニウム	ステンレス	アルミニウム	ステンレス	アルミニウム	ステンレス
	30サイクル/min時の吐出量	0.6ℓ/min		1.5ℓ/min		4.5ℓ/min		0.6ℓ/min		1.5ℓ/min		4.5ℓ/min		0.6ℓ/min		1.5ℓ/min		4.5ℓ/min	
	最大吐出量※2	6.0ℓ/min		10.0ℓ/min		30ℓ/min		6.0ℓ/min		10.0ℓ/min		30ℓ/min		6.0ℓ/min		10.0ℓ/min		30ℓ/min	
	空気圧力使用範囲	0.15~0.7MPa						0.15~0.7MPa						0.15~0.7MPa					
塗料減圧弁	形式	PR-5B	PR-5BN	PR-5B	PR-5BN	PR-5B	PR-5BN	PR-5B	PR-5BN	PR-5B	PR-5BN	PR-5B	PR-5BN	PR-5B	PR-5BN	PR-5B	PR-5BN	PR-5B	PR-5BN
	本体接液部材質	アルミニウム	ステンレス	アルミニウム	ステンレス	アルミニウム	ステンレス	アルミニウム	ステンレス	アルミニウム	ステンレス	アルミニウム	ステンレス	アルミニウム	ステンレス	アルミニウム	ステンレス	アルミニウム	ステンレス
	塗料圧力調整範囲	0~0.6MPa						0~0.6MPa						0~0.6MPa					
	最大流量	2.0ℓ/min						2.0ℓ/min						2.0ℓ/min					
使用可能粘度(目安値)※3	60秒/NK-2以下 190mPa-s以下			100秒/NK-2以下 300mPa-s以下			60秒/NK-2以下 190mPa-s以下			100秒/NK-2以下 300mPa-s以下			60秒/NK-2以下 190mPa-s以下			100秒/NK-2以下 300mPa-s以下			
使用温度範囲	5~40℃						5~40℃						5~40℃						
エア供給口/塗料吐出口	G1/4B						G1/4B						G1/4B						
塗料吸込み口フィルター	50メッシュ						50メッシュ						50メッシュ						
オプション	塗料中間フィルター	TF-7:100メッシュ	—	TF-7:100メッシュ	—	TF-7:100メッシュ	—	TF-7:100メッシュ	—	TF-7:100メッシュ	—	TF-7:100メッシュ	—	TF-7:100メッシュ	—	TF-7:100メッシュ	—	TF-7:100メッシュ	—
	塗料攪拌機	AMM-721B		AMM-721B		AMM-721B		AMM-721B		AMM-721B		AMM-721B		AMM-721B		AMM-721B		AMM-721B	
	2本取りキット	PR-5B-S1	PR-5BN-S1	PR-5B-S1	PR-5BN-S1	PR-5B-S1	PR-5BN-S1	PR-5B-S1	PR-5BN-S1	PR-5B-S1	PR-5BN-S1	PR-5B-S1	PR-5BN-S1	PR-5B-S1	PR-5BN-S1	PR-5B-S1	PR-5BN-S1	PR-5B-S1	PR-5BN-S1
全長×全幅×全高	390×260×823mm (上昇時全高1,120mm)		390×260×823mm (上昇時全高1,174mm)		390×260×823mm (上昇時全高1,211mm)		410×300×823 (上昇時全高1,120mm)		410×300×823 (上昇時全高1,174mm)		410×300×823 (上昇時全高1,211mm)		308×307×718mm		307×325×750mm		307×325×729mm		
質量	16kg	18kg	17kg	19kg	18kg	22kg	18kg	19kg	18kg	21kg	19kg	23kg	5kg	6kg	6kg	8kg	7kg	11kg	
所要コンプレッサー(ポンプ作動用)	0.4~0.75kW						0.4~1.5kW						0.4~0.75kW						

※1 アルミニウム仕様のポンプは、ジョイント、その他接液する箇所にメッキ処理を施した鉄製部品を使用しています。発錆の恐れがある液体をご使用の場合は、ステンレス仕様のポンプを推奨します。
 ※2 流体:清水、無負荷時ポンプ単体、塗料吐出口での数値 ※3 吸込みホースおよび吐出配管により使用可能粘度は変動します。

ベローズシールポンプ

1.長いメンテナンスサイクル

ベローズシールにて塗料室と空気室を隔離することにより、摺動部のメンテナンスサイクルの長期化を実現しました。

2.環境対応型塗料用に

高い圧力倍率により、ハイソリッドや水性塗料といった環境対応型の高粘度塗料でも安定した塗料供給が可能です。

3.スプレーガンの多本取り用に

1サイクルあたりの吐出量が多いため、複数のスプレーガン使用時でも安定した塗料供給が可能です。

ベローズシールポンプBSP-A030C-N

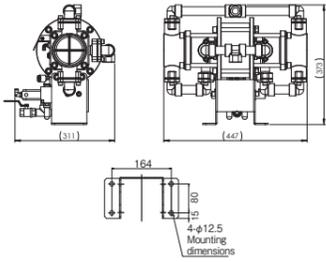
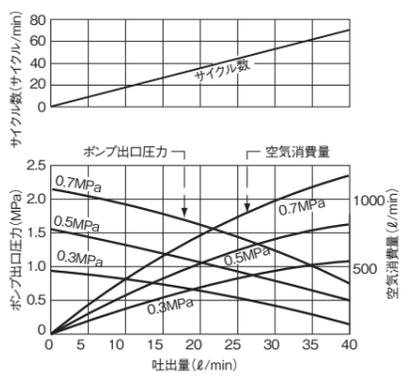
ポンプ形式	BSP-A030C-N
ポンプ本体接液部材質	ステンレス
圧力倍率(液圧:空気圧)	3:1
空気圧力使用範囲	0.15~0.7MPa
最高塗料圧力	2.1MPa
1サイクルあたりの吐出量	570ml/サイクル
最大サイクル数	70サイクル/min
最大吐出量*1	40ℓ/min
30サイクル/min時の吐出量	17.1ℓ/min
使用可能粘度(目安)*2	10,000mPa·s
使用温度範囲	5~40℃
エア供給口	Rc3/8
塗料吸込口	Rp1
塗料吐出口	Rp1
質量	27kg
全長×全幅×全高	311×447×373mm
取付寸法	
性能曲線	
所要コンプレッサー(ポンプ作動用)	3.7~7.5kW



BSP-A030C-N

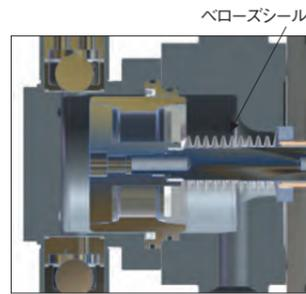

断面図

*1 流体:清水、無負荷時ポンプ単体、塗料吐出口での数値。
 *2 吸込みホースおよび吐出配管により使用可能粘度は変動します。
 ※潤滑剤や薬液など、塗装以外の用途で液体移送ポンプとして使用される場合は、pH、粘度、液体特性をお調べの上、当社支店営業所にお問合せください。

プランジャーペイントポンプ

1.塗料減圧弁を標準装備

塗料減圧弁を標準装備しているため、スプレーガンを取り付けるだけで塗装作業が可能です。

2.セル方式塗装設備用塗料供給ポンプとしても使用可能

バックプレッシャーバルブと組み合わせることにより、ミニ塗料循環システム用としても使用可能です。

プランジャーペイントポンプPPSシリーズ

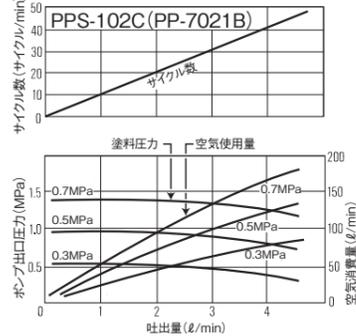
セット形式	PPS-102C
タイプ	1本取り仕様
ポンプ形式	PP-7021B
ポンプ本体接液部材質	アルミニウム スチール
圧力倍率(液圧:空気圧)	2.3:1
空気減圧弁形式	RR-55B
空気圧力使用範囲	0~0.7MPa
30サイクル/min時の吐出量	2.7ℓ/min
塗料減圧弁形式	特殊PR-51B
減圧弁本体接液部材質	アルミニウム
塗料圧力調整範囲	0~0.6MPa
最大流量	2.0ℓ/min
使用塗料粘度(目安)*1	100秒/NK-2以下 300cP以下
使用温度範囲	60℃以下
エア供給口	G1/4
塗料吐出口	G1/4B ×1ヶ
塗料吸込口フィルター	50メッシュ
塗料中間フィルター	60メッシュ
オプション	塗料中間フィルター 塗料攪拌機
	TF-71:100メッシュ AMM-711/AMM-611
全長×全幅×全高	380×360×695mm
質量	13.6kg
所要コンプレッサー(ポンプ作動用)	0.4~0.75kW
性能曲線	 <p>※図中の0.3/0.4/0.5/0.6/0.7MPaは空気圧を示します。</p>



PPS-102C

*1 吸込みホースおよび吐出配管により使用可能粘度は変動します。

塗料減圧弁PR-5Bシリーズ

ダイヤフラム方式の塗料減圧弁で、塗装膜厚の均一化といった塗装品質管理のため、塗料圧力・吐出量を一定に保つことが可能です。圧力調整範囲にあわせ、2タイプをラインナップ。
ダイヤフラムポンプと同様に本体接液部に鏡面仕上げ加工を施し、洗浄性が向上しました。

形式	PR-5B	PR-5BN	PR-51B	PR-5BL	PR-5BLN
タイプ	汎用		縦置き式	少量/低圧吐出用	
本体接液部材質*	アルミニウム	ステンレス	アルミニウム	アルミニウム	ステンレス
圧力調整範囲	0~0.6MPa		0~0.3MPa		
最大流量	2.0ℓ/min		1.5ℓ/min		
最大一次圧力	2.5MPa		0.7MPa		
塗料入口	G3/8B				
塗料出口	G1/4B				
全長×全幅×全高	84×165×260mm		84×141×220mm	84×165×260mm	
質量	850g	1,020g	900g	850g	1,020g
取付寸法	2-M5×0.8, ねじ深さ8mm, 間隔22mm				



フローコントロールバルブFCV-3、FCV-5シリーズ

エアオペレート式塗料減圧弁のため、遠隔操作で塗料圧力・吐出量の調整が可能。ロボットやレシプロケータでの塗装環境の場合、自動ガン近傍に取り付けることにより、高低差による吐出量の変動をなくすことができます。
FCV-31-R4/R8、FCV-5-R1/R4/R8はダイヤフラムの空気室と塗料室の受圧面積に差を持たせているため、少吐出量の調整に最適です。

形式	FCV-3/3N	FCV-31/31N	FCV-31-R4/31N-R4	FCV-31-R8/31N-R8
タイプ	汎用	ダンパバルブ機能付	ダンパバルブ機能付・少量/低圧吐出用	
本体接液部材質	アルミニウム/ステンレス			
ダイヤフラム受圧径比率※	1:1		1:4	1:8
目安吐出量	1100ml/min 以上		35~100ml/min	20~50ml/min
最大エア圧力	0.6MPa			
最大流量	2.0ℓ/min			
塗料最大一次圧力	2.5MPa			
エア供給口	Rc1/8	φ6チューブ用ジョイント付属		
塗料入口	G3/8B			
塗料出口	Rc1/4 ×2ヶ			
全長×全幅×全高	84×84×106mm	84×112×112mm		
質量	570g/720g	750g/900g		
取付寸法(正面)	2-M5×0.8, ねじ深さ13mm, 間隔20mm	なし		
取付寸法(背面)	2-M5×0.8, ねじ深さ8mm, 間隔22mm			



※ダイヤフラムの受圧径比率であるため、エア調整圧力と塗料2次圧(圧力調整後)の比率とは異なります。
また、ダイヤフラムの受圧径比率の差が大きくなるほど、塗料2次圧のシビアな調整が可能となりますが、最大圧力が下がるのでご注意ください。

FCV-5の特徴

1. 塗料経路内はスプリングレス構造。

圧力調整用スプリングへの材料絡み付きによる作動不良がなくなりました。

2. 内部は一筆書き構造を採用。

内部の塗料の流れを一方方向に限定(一筆書き)させることで、塗料の滞りをなくし、塗料溜まりを改善させたことにより、洗浄性が飛躍的に向上しました。※当社比:洗浄液使用量50%削減

形式	FCV-5-R1	FCV-5-R4	FCV-5-R8
タイプ	ダンパバルブ機能付	ダンパバルブ機能付・少量/低圧吐出用	
本体接液部材質	ステンレス/フッ素樹脂		
ダイヤフラム受圧径比率※	1:1	1:4	1:8
目安吐出量	100ml/min 以上	35~100ml/min	20~50ml/min
最大エア圧力	0.6MPa		
最大流量	2.0ℓ/min		
塗料最大一次圧力	1.0MPa		
エア供給口	Rc1/8		
塗料入口	G1/4B		
塗料出口	G1/4B		
全長×全幅×全高	73×71×81mm(本体のみ)		
質量	580g		
取付寸法(正面)	右図を確認		
備考	一次側(圧力調整前)循環ポート付		

※ダイヤフラムの受圧径比率であるため、エア調整圧力と塗料2次圧(圧力調整後)の比率とは異なります。
また、ダイヤフラムの受圧径比率の差が大きくなるほど、塗料2次圧のシビアな調整が可能となりますが、最大圧力が下がるのでご注意ください。

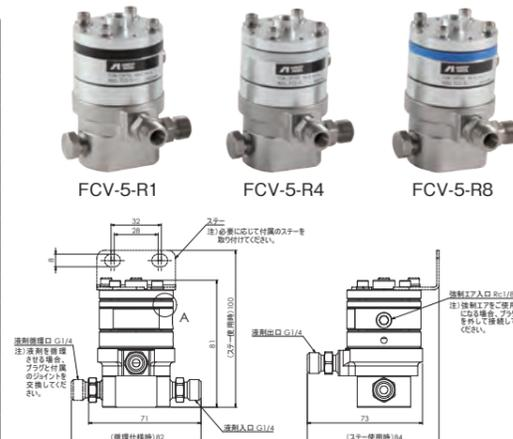

塗料循環による配管例

※アルミニウム仕様の製品は、ジョイント、その他接液する箇所にメッキ処理を施した鉄製部品を使用しています。発錆の恐れがある液体をご使用の場合は、ステンレス仕様の製品を推奨します。

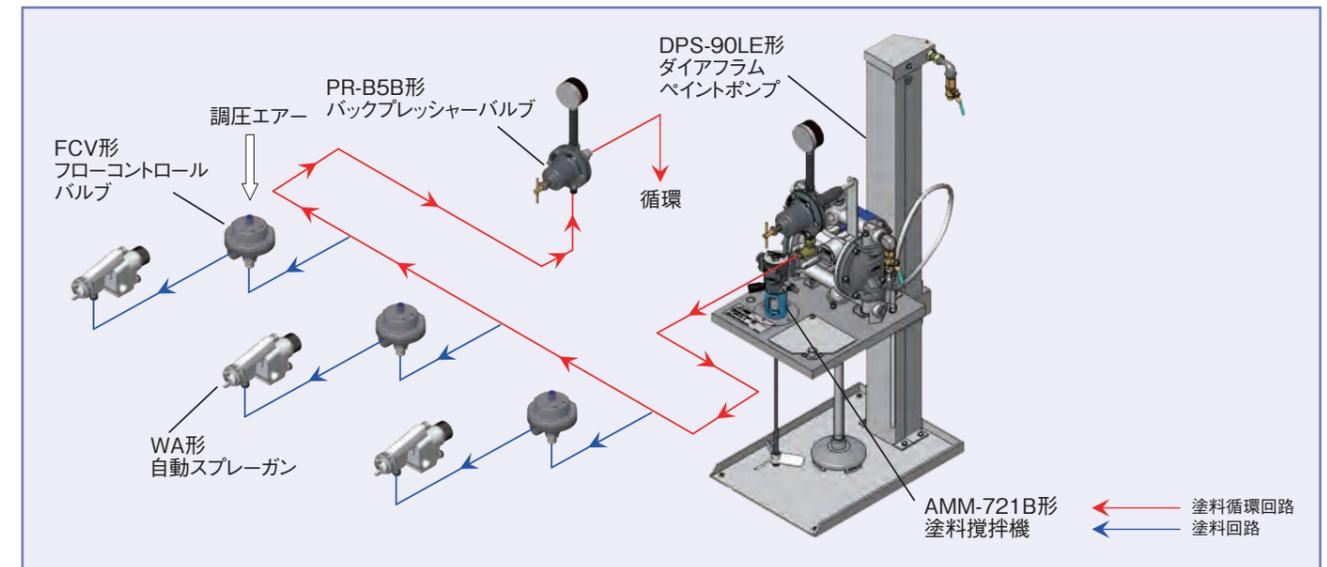

バックプレッシャーバルブPR-B5Bシリーズ

メタリック塗料など沈殿しやすい塗料の沈殿防止やスプレーガンの多本取り時の塗料圧力安定のために、塗料減圧弁と一緒に塗料配管に組み込めば、塗料循環システムの構築が可能です。
塗料循環システムの塗料戻し側に取り付けることにより、定量管理が可能です。

形式	PR-B5B	PR-B5BN
本体接液部材質*	アルミニウム	ステンレス
圧力調整範囲	0~0.6MPa	
最大流量	2.0ℓ/min	
最大一次圧力	0.6MPa	
塗料入口	G1/4B	
塗料出口	G3/8B	
全長×全幅×全高	84×165×260mm	
質量	850g	1,020g
取付寸法	2-M5×0.8, ねじ深さ8mm, 間隔22mm	

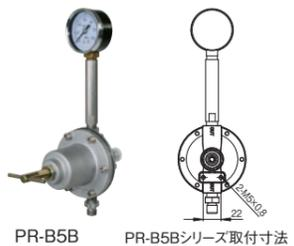

塗料循環ジョイントTJUシリーズ

ハンドスプレーガンや汎用自動ガンの塗料ジョイントに取り付けることにより、ガン手元での塗料循環配管が可能となります。

形式	TJU-221B	TJU-321B
本体接液部材質	ステンレス	
スプレーガン接続口	G1/4袋ナット	G3/8袋ナット
塗料入口(供給側)	G1/4B (PF1/4オス)	
塗料出口(循環側)	G1/4B (PF1/4オス)	
最高使用圧力	0.69MPa	
適用スプレーガン形式	W-101/LPH-101/W-61/71 WA-101/LPA-101	W-200/LPH-200/W-77 WA-200/LPA-200
備考	流量調節機能付	



オプション

塗料減圧弁(PR-5B-S1)を1個追加することで2本取りができます。ステンレス仕様もご用意しております。(PR-5BN-S1)

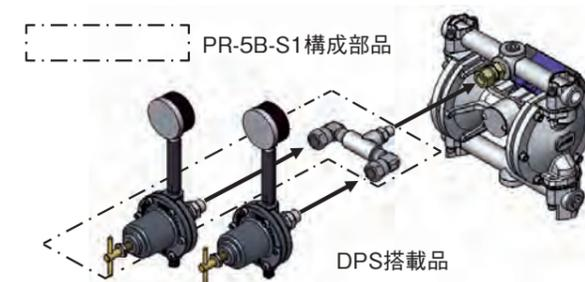

塗料中間フィルタゴミ・ブツ防止用

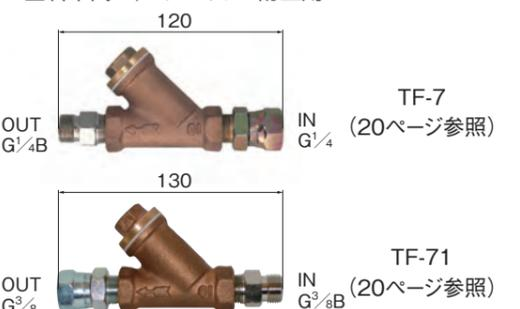

塗料加圧タンク(ペイントタンク)

塗料加圧タンク(ペイントタンク)PTシリーズ

塗り色が一定した連続塗装作業に最適です。

塗料の沈殿を防ぐため、攪拌機を標準装備。手動攪拌式と自動攪拌式が選べます。

手動攪拌式

タイプ	汎用				
形式	PT-10D	PT-20D	PT-40D	PT-60D	PT-80D
タンク容量(常用容量上限/下限)	10ℓ(8.4ℓ/2.6ℓ)	20ℓ(18.8ℓ/4.9ℓ)	40ℓ(35.6ℓ/10.7ℓ)	60ℓ(52.6ℓ/10.7ℓ)	80ℓ(68.8ℓ/10.9ℓ)
最高使用圧力	0.34MPa		0.18MPa		
使用温度範囲	5~40℃				
エア供給口	G1/4B				
エア取出口	G1/4B				
塗料吐出口	G3/8B ×1ヶ		G3/8B ×2ヶ		
塗料吸込み口フィルター	60メッシュ				
全長×全幅×全高	315×315×547mm	310×390×652mm	460×465×700mm	500×465×885mm	500×465×1,045mm
質量	13kg	20kg	27kg	35kg	39kg
空気減圧弁形式	RR-56B				
オプション 内容容器(実容量)	PTC-10W (6ℓ)	PTC-20W (14ℓ)	PTC-40W (28ℓ)	PTC-60W (46ℓ)	PTC-80W (62ℓ)
塗料中間フィルター	TF-71:100メッシュ				

自動攪拌式

タイプ	汎用				
形式	PT-10DM	PT-20DM	PT-40DM	PT-60DM	PT-80DM
タンク容量(常用容量上限/下限)	10ℓ(8.4ℓ/2.6ℓ)	20ℓ(18.8ℓ/4.9ℓ)	40ℓ(35.6ℓ/10.7ℓ)	60ℓ(52.6ℓ/10.7ℓ)	80ℓ(68.8ℓ/10.9ℓ)
最高使用圧力	0.34MPa		0.18MPa		
使用温度範囲	5~40℃				
エア供給口	G1/4B				
エア取出口	G1/4B				
塗料吐出口	G3/8B ×1ヶ		G3/8B ×2ヶ		
塗料吸込み口フィルター	60メッシュ				
全長×全幅×全高	315×315×470mm	310×390×590mm	460×465×648mm	500×465×828mm	500×465×1,000mm
質量	14kg	23kg	31kg	38kg	42kg
空気減圧弁形式	RR-56B				
エアモーター形式	AM-5C	AM-3C			
オプション 内容容器(実容量)	PTC-10W (6ℓ)	PTC-20W (14ℓ)	PTC-40W (28ℓ)	PTC-60W (46ℓ)	PTC-80W (62ℓ)
塗料中間フィルター	TF-71:100メッシュ				



PT-10DM



PT-20DMW



PT-40D

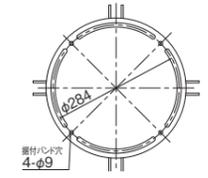

PT-20用 据付穴位置



PT-40/60/80用 据付穴位置



内容器

水系塗料用	
PT-10DW	PT-20DW
10ℓ(8.4ℓ/2.6ℓ)	20ℓ(18.8ℓ/4.9ℓ)
0.34MPa	
5~40℃	
G1/4B	
G1/4B	
G3/8B ×1ヶ	
60メッシュ	
315×315×547mm	310×390×652mm
13kg	20kg
RR-56B	
PTC-10W (6ℓ)	PTC-20W (14ℓ)
-	

水系塗料用加圧タンク

- 汎用加圧タンクの接液部品の材質変更、または表面処理が追加されています。
 - ステンレスへの材質変更部品: 攪拌軸、吸上管、ボルト(接液部)。
 - 無電解ニッケルメッキ処理追加部品: 吸込濾過器本体、支持バンド、締付バンド、乱流版。
- 内容器(ステンレス製)と併せてご使用ください。
- 溶剤形塗料には使用できません。
- 発錆の恐れが高い液体をご使用の場合は、ステンレス加圧タンクを推奨いたします。

内容器(ステンレス)

塗料加圧タンクに装着し、色変え作業が多い場合に最適です。
※オプション品です

水系塗料用				
PT-10DMW	PT-20DMW	PT-40DMW	PT-60DMW	PT-80DMW
10ℓ(8.4ℓ/2.6ℓ)	20ℓ(18.8ℓ/4.9ℓ)	40ℓ(35.6ℓ/10.7ℓ)	60ℓ(52.6ℓ/10.7ℓ)	80ℓ(68.8ℓ/10.9ℓ)
0.34MPa		0.18MPa		
5~40℃				
G1/4B				
G1/4B				
G3/8B ×1ヶ		G3/8B ×2ヶ		
60メッシュ				
315×315×470mm	310×390×590mm	460×465×648mm	500×465×828mm	500×465×1,000mm
14kg	23kg	31kg	38kg	42kg
RR-56B				
AM-5C	AM-3C			
PTC-10W (6ℓ)	PTC-20W (14ℓ)	PTC-40W (28ℓ)	PTC-60W (46ℓ)	PTC-80W (62ℓ)
-				

ステンレス加圧タンク(ペイントタンク型)



特長



- COT-3M
 - COT-10/10M/10HL
 - COT-20B/20BM/20BHL
- タンク内面鏡面仕上げで材料の付着が少なく洗浄性向上が図れます

※詳細は「液体塗布機器総合カタログ」をご参照ください。

ステンレス加圧タンク(ベッセル型)



COT-100

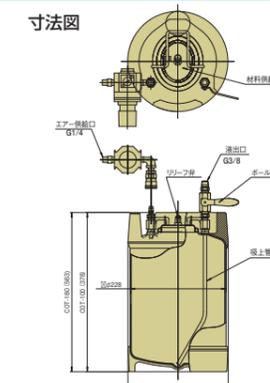

※詳細は「液体塗布機器総合カタログ」をご参照ください。

マルチスプレーユニットは、エアスプレーガンとエアレススプレーガンの長所を活かした複合型スプレーユニットです。

1. 塗料使用量削減に効果的

基本霧化機構はエアレススプレーガンと同じため、エアスプレーガンに比べて塗料の跳ね返りや飛散が少なく、塗料使用量の削減や作業・塗装室の汚れ低減などの塗装環境改善が図れます。

2. 厚膜美肌塗装が可能

中圧プランジャーポンプを使用しているため、粘性の高い塗料でも十分な微粒化が得られます。更にスプレーガンのように空気キャップから圧縮空気を吹き付けることにより微粒化が促進され、厚膜で美肌塗面が得られます。

3. 塗料の入り込み性が良い

吹付空気圧力がエアスプレーガンに比べて低いいため、箱物の内面やコーナー部への塗料の入り込み性がよい。



MSU-2000C

マルチスプレーユニットMSU-2000C

ユニット形式	MSU-2000C
ポンプ形式	PP-1171C
ポンプ本体接液部材質	アルミニウム/スチール
圧力倍率	17:1
空気圧力使用範囲	0~0.49MPa
最高塗料圧力	9.8MPa
最大吐出量※1	3.5ℓ/min
使用塗料粘度(目安値)※2	50秒/NK-2以下 160cP以下
使用温度範囲	5~40℃
エア供給口	G1/4B
塗料吐出口	G1/4B
塗料吸込み口フィルター	50メッシュ
塗料中間フィルター(TF-8)	100メッシュ
全長×全幅×全高	500×500×895mm
質量(付属品除く)	23.5kg
所要コンプレッサー(ポンプ作動用)	2.2kW
付属品	
スプレーガン	MSG-200
塗料ホース	10m (NHS-510C)
エアホース	10m (EAHU-6タイプ)

※1 流体:清水、無負荷時ポンプ単体、塗料吐出口での数値
 ※2 吸込みホースおよび吐出配管により使用可能粘度は変動します。

ノズルチップ (MSG-200/MSA-200専用)

形式	塗料噴出量		パタン幅
	ml/sec	ℓ/min	
NT-1502CMU	3.0	0.18	13~18cm
NT-1503CMU	4.5	0.27	
NT-2002CMU	4.0	0.24	18~23cm
NT-2003CMU	6.0	0.36	
NT-2004CMU	8.0	0.48	23~28cm
NT-2005CMU	10.0	0.60	
NT-2503CMU	7.5	0.45	28~33cm
NT-2504CMU	10.0	0.60	
NT-2505CMU	12.5	0.75	33~38cm
NT-3003CMU	9.0	0.54	
NT-3004CMU	12.0	0.72	13~18cm
NT-3005CMU	15.0	0.90	
NT-3006CMU	18.0	1.08	18~23cm
NT-3503CMU	10.5	0.63	
NT-3504CMU	14.0	0.84	23~28cm
NT-3505CMU	17.5	1.05	
NT-3506CMU	21.0	1.26	28~33cm

※ 塗料噴出量およびパタン幅は、使用塗料:メラミン塗料 20秒NK-2、塗料圧力:4.9MPa、吹付距離:200mm平吹時

マルチスプレーガン

タイプ	ハンドガン	自動ガン
形式	MSG-200	MSA-200
最高使用塗料圧力	9.8MPa	
常用塗料圧力	4.9MPa	
常用吹付空気圧力	0.15MPa	
塗料ホース接続	G1/4B	
エアホース接続	G1/4B	
ガンフィルター(内蔵)	200メッシュ	
ノズルチップ(付属品)	NT-2004CMU	
質量	525g	710g

※使用塗料粘度範囲10~50秒/NK-2



MSG-200

MSA-200

Mazeco 塗料攪拌機AMM シリーズ特長

アネスト岩田の攪拌機Mazecoシリーズには、ラジアルピストン式エアモーターを採用しているため従来のペーン式エアモーターと比べ、下記のような特長があります。

- 1 減速機がなくても、低速領域の回転が可能
- 2 減速機がない分、構造が簡易(消耗部品が少ない)
- 3 回転数の変動が少ない(回転数が安定している)
- 4 空気消費量の大幅削減(省エネ効果大)

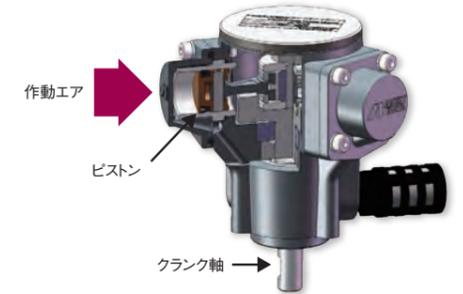

攪拌塗料や設備にあわせ、中形エアモーターAM-6B搭載のAMM-6シリーズ、小形エアモーターAM-7B搭載のAMM-7シリーズからお選び頂けます。

攪拌流方向の違い (AMM-7シリーズの場合)



回転数による攪拌の違い ~ “かき混ぜる” から “攪拌” へ



● 攪拌機ラインナップ

中形エアモーター AMM-6 シリーズ

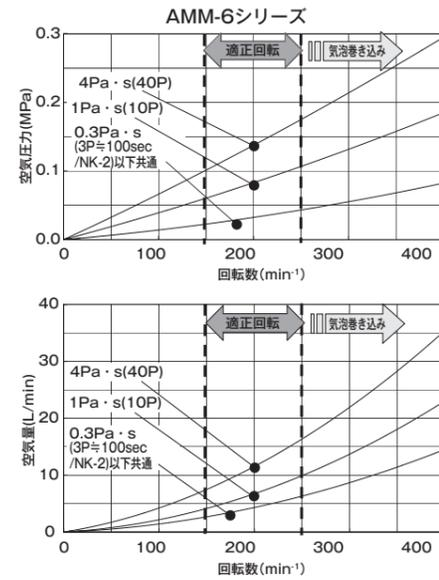
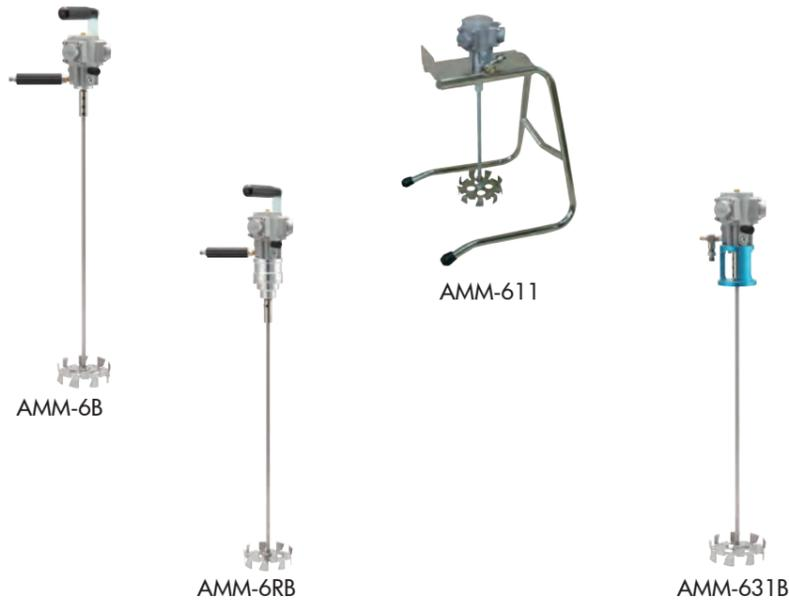

寸法図

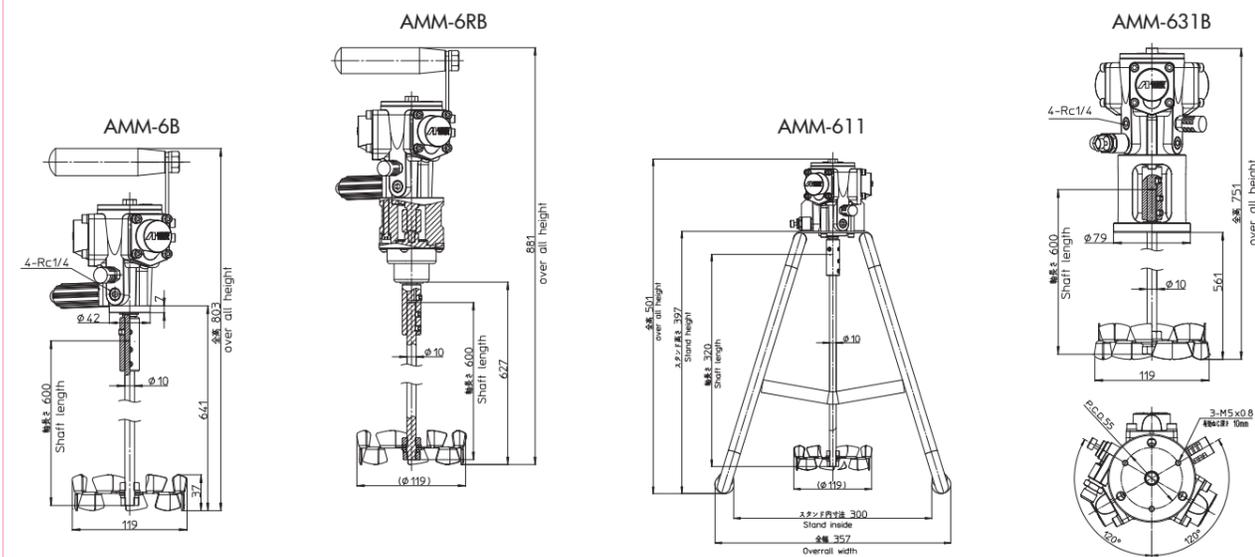

攪拌機形式	AMM-6B	AMM-6RB	AMM-611	AMM-631B
タイプ	手持式		スタンド式	セットアップ用
エアモーター形式	AM-6B			
減速比	1:1	1:5	1:1	
使用可能粘度範囲 (目安)	1Pa·s 以下	4Pa·s 以下	1Pa·s 以下	
作動空気接続口	G1/4" (BSP1/4" male)			
攪拌羽根材質	SUS304	SUS304		
攪拌軸材質	SUS303			
質量	2.3kg	3.0kg	4.6kg	2.3kg

小型エアモーター AMM-7 シリーズ

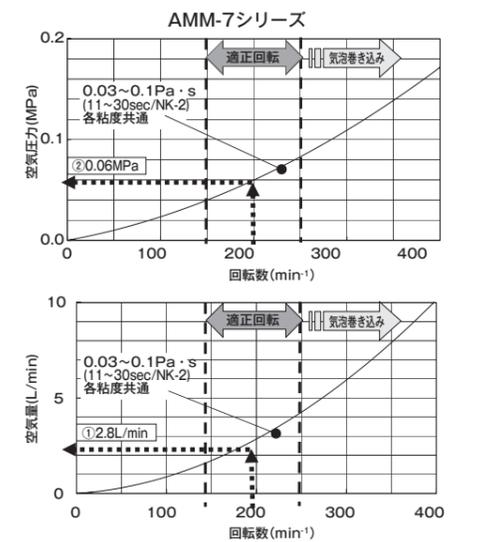
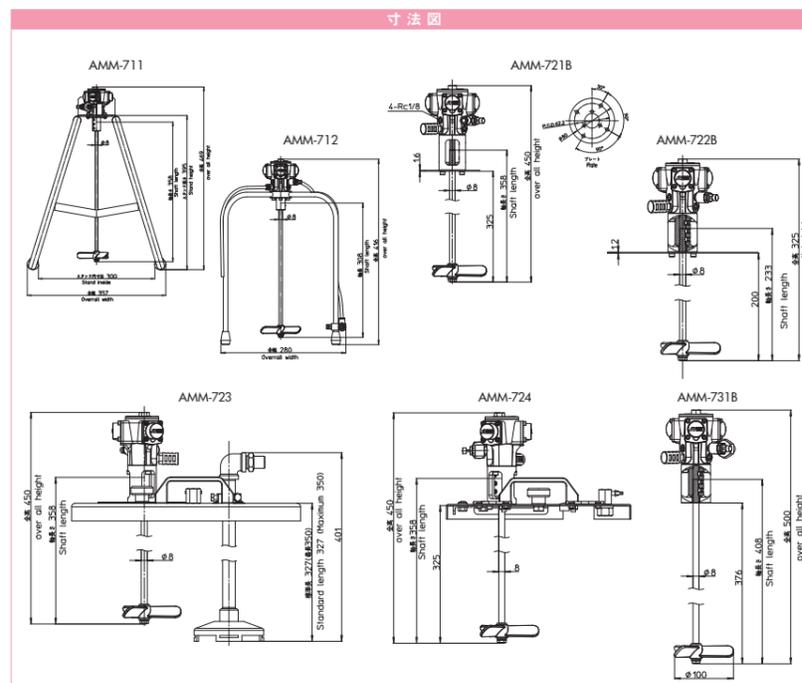

● グラフの見方
攪拌機を回転数200min⁻¹で使用しているとき、
①消費している空気量は2.8L/min
②攪拌機を回転させるのに必要な空気圧力は0.06MPa

攪拌機形式	AMM-711	AMM-712	AMM-721B	AMM-722B	AMM-723	AMM-724	AMM-731B
タイプ	スタンド式 (18L角缶用)	スタンド式 (4kg丸缶用)	昇降式 DPS ポンプ用	HDP ポンプ用	20L ベール缶用	18L 角缶用	セットアップ用
エアモーター形式	AM-7B						
減速比	1:1						
使用可能粘度範囲 (目安)	60mPa·s (20秒 /NK-2) 以下						
作動空気接続口	G1/4B		φ6 クイック		G1/4B		
攪拌羽根材質	POM (ポリアセタール)						
攪拌軸材質	SUS303						
質量	2.7kg	2.7kg	1.0kg	1.1kg	3.5kg	2.9kg	0.8kg

塗料フィルター

塗料中間フィルターTF-7シリーズ

塗料不良の原因となるゴミ・ブツを防ぎます。ダイアフラムポンプやペイントタンクの塗料取り出し口や、塗料ホース間に取り付けてご使用ください。

フィルター形式	TF-7	TF-71
本体材質	青銅鋳物	
塗料入口	G1/4袋ナット	G3/8袋ナット
塗料出口	G1/4B	G3/8B
塗料フィルター	100メッシュ	
オプションフィルター	150/200メッシュ	
最高使用塗料圧力	1.27MPa	

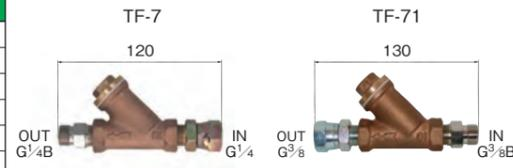

スプレーガン用塗料フィルターSFX-179シリーズ

スプレーガンの塗料ジョイントに取り付けてご使用ください。

フィルター形式	SFX-179-150	SFX-179-200	SFX-179-300
本体材質	アルミニウム		
スプレーガン接続口	G1/4		
塗料ホース接続口	G1/4B		
塗料フィルター	150メッシュ相当 (樹脂)	200メッシュ相当 (樹脂)	300メッシュ相当 (樹脂)
最高使用塗料圧力	0.7MPa		
取付可能スプレーガン形式	W-101/LPH-101/W-61/W-71/WA-101/LPA-101/LW-10B/LW-18B		



エアートランスホーム

エアートランスホームRR-Aシリーズ

形式	RR-A	RR-AS	RR-AT
タイプ	片側調圧式	両側調圧式	片側調圧式
許容一次圧力	1.0MPa		
圧力調整範囲	0.05~0.78MPa		
空気流量	780ℓ/min		
最高使用温度(流体温度)	80℃		
エア供給口	G3/8B		
エア吐出口	G1/4B ×2		
エア吐出 左側/右側	調圧空気/元圧空気	調圧空気/調圧空気	調圧空気/元圧空気
フィルターろ過度	20μ		
ドレン方式	手動		
備考	二次側圧力0.49MPa時圧力降下:0.03MPa		

空気清浄機と一体化した空気減圧弁です



空気減圧弁

空気減圧弁RR-55B/56B/57B

形式	RR-55B	RR-56B	RR-57B
許容一次圧力	1.37MPa		
圧力調整範囲	0.05~0.69MPa	0.05~0.34MPa	0.05~0.69MPa
空気流量※1	580ℓ/min		
最高使用温度(流体温度)	100℃		
エア供給口	Rc1/4		
エア吐出口	Rc1/4		

※1 空気流量は二次側調圧圧力0.49MPa時



ターンテーブル

ターンテーブルRT-14

小物塗装に最適
台を回転させながら塗装可能です。

最大荷重質量:30kg



塗装マスク

塗装マスクSR-22/77

直結式小型防毒マスクです。
塗装作業者の健康衛生面、安全性から塗装マスクの使用が義務づけられています。



ジョイント / ホース

エア用ジョイント

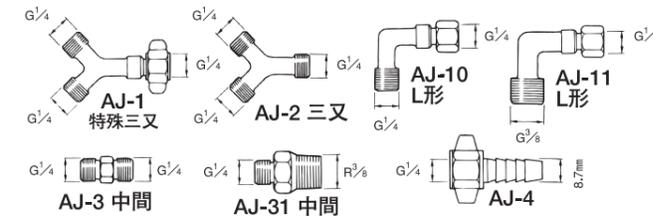

エアバルブ

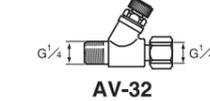

ウレタンエアホース用ジョイント

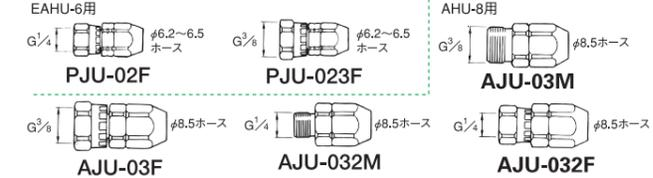

※従来のウレタンエアホース(AHU-6)用ジョイントはAJU-02F, AJU-02Mです。

エア用クイックジョイント(※1)

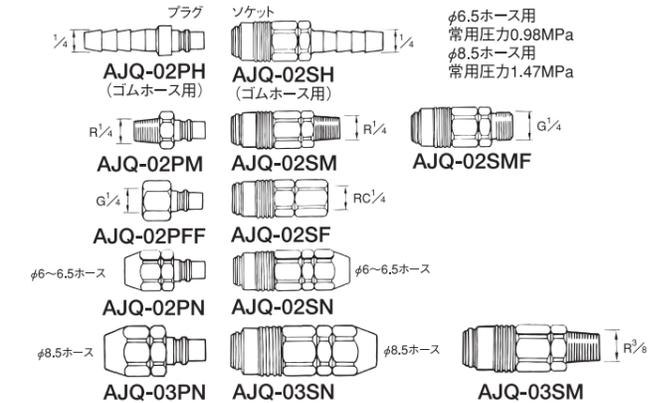

(※1) ●エアホース専用です。塗料ホースには絶対使わないでください。
●アース線を活用しない場合には、アース線を出さないでジョイントを差し込み従来方式でかまいません。ただし、アース線を活用しないホースとアース線を活用するホースを間違えて使用しないために必ず識別できるようにしてください。

エアホース(※2)

形式	材質	内径×外径×長さ	最高使用圧力
EAHU-620	アース線入り ウレタン	φ6.2×φ9.3×20m	1.47MPa
EAHU-630		φ6.2×φ9.3×30m	
EAHU-650		φ6.2×φ9.3×50m	
EAHU-6100		φ6.2×φ9.3×100m	
EAHU-820		φ8.5×φ12×20m	
EAHU-8100		φ8.5×φ12×100m	
AHU-820B	ウレタン	φ8.5×φ12×20m	1.47MPa
AHU-830B		φ8.5×φ12×30m	
AHU-850B		φ8.5×φ12×50m	
AHU-8100B		φ8.5×φ12×100m	

△注意 アース線入りエアホース取り扱い上のご注意(※2)
●このホースはアース線入りですが、接続機器が接地(アース)されていることが必要です。
●アース線の活用有無にかかわらず、低抵抗塗料用静電塗装機・絶縁台使用の供給ポンプのエアホースには絶対に使わないでください。この場合には、ウレタンエアホース(AHU-8)または塗料ホース(PHU, PHN)をエアホース用としてお使いください。
●アース線活用時には、取扱説明書のアース線接続方法に従い、定期的にテスターで導通確認をしてください。ホースの劣化・断線などがある場合は絶対に使わないで、速やかに新しいホースと交換してください。
●エアホース専用です。塗料ホースには絶対使わないでください。
●アース線を活用しない場合には、アース線を出さないでジョイントを差し込み従来方式でかまいません。ただし、アース線を活用しないホースとアース線を活用するホースを間違えて使用しないために必ず識別できるようにしてください。

塗料用ジョイント

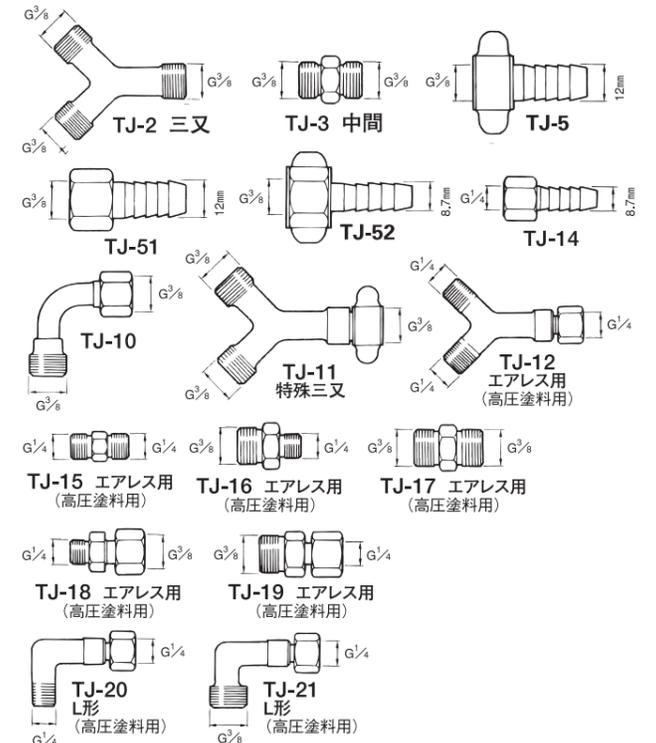

塗料ホース用ジョイント

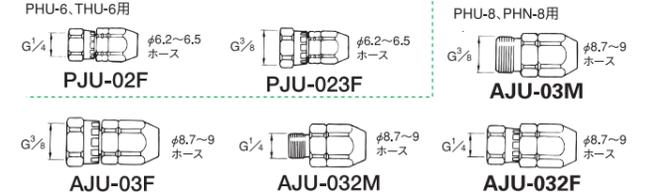

塗料用クイックジョイント

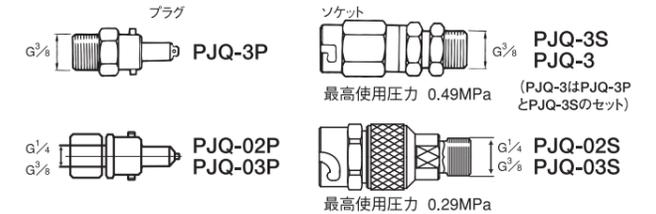

塗料ホース(※3)

形式	材質	内径×外径×長さ	最高使用圧力
PHU-620	ウレタン	φ6.2×φ9.3×20m	0.69MPa
PHU-6100		φ6.2×φ9.3×100m	
PHU-820		φ8.7×φ12×20m	
PHU-8100		φ8.7×φ12×100m	
PHN-620	ナイロン	φ6.5×φ9.5×20m	0.69MPa
PHN-6100		φ6.5×φ9.5×100m	
PHN-820		φ8.9×φ12.1×20m	
PHN-8100		φ8.9×φ12.1×100m	
PHF-620	ウレタン 内面フッ素 ライニング	φ6.5×φ9.5×20m	0.69MPa
PHF-6100		φ6.5×φ9.5×100m	
PHF-820		φ8.9×φ12.1×20m	
PHF-8100		φ8.9×φ12.1×100m	
THU-620	ウレタン (ツイン)	φ6.2×φ9.3×2×20m	0.69MPa
THU-6100		φ6.2×φ9.3×2×100m	

※THU-6ツインホースのエア用はオレンジ色入りで、形式が印刷されています。

△注意 塗料ホース選定時のお願い(※3)
●ケトン系溶剤・二液反応型塗料・ウレタン塗料等の溶解力が強く、反応しやすい塗料およびシンナーは、ホースが破裂し塗料が飛散し危険ですので、ウレタン塗料ホース(PHU, THU)は使えません。この場合には、ナイロン塗料ホース(PHN)をご使用ください。

粘度カップ

粘度換算表

区分	Pa·s	dPa·s (P)	mPa·s (cps)	アネスト岩田 NK-2 (sec)	Ford		Zahn		Krebs KU	イメージ	アネスト岩田製塗料攪拌機形式別適用粘度範囲(目安)		
					#4	#3	#4	#2			AMM-711	AMM-721B AMM-722B	AMM-731B
低粘度	0.01	0.1	10			5		16			AMM-711		
			15		8		17						
	0.02	0.2	20	5	10	12	18						
中粘度			25	8	12	15	19	20		アセトン	AMM-731B		
	0.03	0.3	30	11	15	19	20						
	0.04	0.4	40	14	17	25	22		樹脂成形品用 ウレタン樹脂系 メタリック塗料				
高粘度	0.05	0.5	50	16	19	29	24				AMM-6B AMM-611 AMM-631B		
	0.06	0.6	60	19	21	33	27						
	0.07	0.7	70	21	23	36		30					
	0.08	0.8	80	25	26	41		34		サラダオイル			
	0.09	0.9	90	29	29	45		37		オリーブオイル(20℃)			
	0.10	1.0	100	31	31	50	10	41	10				
	0.12	1.2	120	38	36	58	11	49	11				
	0.14	1.4	140	44	41	66	13	53	13				
	0.16	1.6	160	49	45	67	14	56	14				
	0.18	1.8	180	56	51		16	74	16				
	0.20	2.0	200	63	56		17	82	17				
	0.22	2.2	220	69	61		18		18				
	0.24	2.4	240	76	67		20		20				
	0.26	2.6	260	83	72		21		21				
	0.28	2.8	280	88	76		22		22				
	0.30	3.0	300	96	83		24		24				
	0.40	4.0	400				30		30	FRP用船底塗料			
	0.50	5.0	500				37		68				
	0.60	6.0	600				44		71				
	0.70	7.0	700				51		74	ラッカー塗料(原液)			
	0.80	8.0	800				58		77				
0.90	9.0	900				64		81					
1	10	1,000						85	トンカツソース				
2	20	2,000						103	ケチャップ(24℃)				
3	30	3,000						121					
4	40	4,000						133	ゲルコート塗料				
5	50	5,000											
8	80	8,000							マヨネーズ(23℃)				
10	100	10,000											

*上記はイメージです。*本換算表は、あくまでも目安としてご使用ください。*実際にご使用になる塗料の粘度は、塗料メーカーにお問合せください。

粘度の単位:SI単位系とCGS単位系の相関

1Pa·s = 1,000mPa·s = 10P
 1dPa·s = 0.1Pa·s = 1P
 1mPa·s = 0.001Pa·s = 1cps

Pa·s(パスカル秒)
 dPa·s(デシパスカル秒)
 mPa·s(ミリパスカル秒)

P(ポアズ)
 cps(センチポアズ)

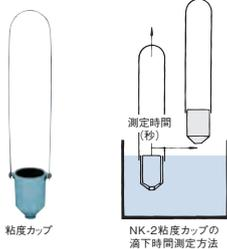

※粘度カップNK-2は、滴下時間測定方式の粘度測定器です。
 ※粘度カップNK-2は簡易的に液体の粘度を判断する測定器であり、計測器具ではありませんので、測定した数値を他に
 応用することはできません。
 ※粘度カップNK-2で測定された数値は参考値であり、保証値ではありません。
 ※測定する液体の種類、環境条件、方法などにより測定値は変動することがあります。なお、測定値が100秒/NK-2以上の
 場合には、誤差が大きくなります。
 ※粘度換算では、JIS8809-78「粘度計校正用標準液」JS-10/20/50/100/200を使用しています。
 ※上記粘度換算表は粘度カップの測定値からの概略数値です。この表より得られた換算値は参考値であり、保証値ではあり
 ません。
 ※1P = 100cP = 0.1Pa·s

安全上のご注意 Safety precautions

■ご使用に際して When you use

1. 本カタログに記載されている商品は、①食品・薬などの経口製品の製造用途、②商品の内部腐食が人や動植物に障害を与える用途でのご使用はおやめください。
 2. ご使用前に取扱説明書をよくお読みの上、正しくお使いください。
 3. 商品の改造はしないでください。十分な性能が発揮できないばかりか、故障の原因になります。
1. Do not use the products shown in this catalog for the following purposes:
 ① manufacturing process of orally-administered products such as food and medicine
 ② application where internal corrosion of products may cause damage to humans and animals
2. Before operation, carefully read each instruction manual and use it correctly.
 3. Do not alter the product. Alteration will cause inferior performance and failure.

●本カタログに記載の商品は日本国内において使用されていることを前提とした商品です。従って、日本国内で購入し海外へ輸出する場合、輸出先各国の国内法規・安全基準に合致していることを確認の上、輸出してください。●本カタログに記載の仕様は商品改良のため、予告なく変更することがあります。●仕様変更などにより、写真や内容が一部商品と異なる場合があります。The product in this catalog is supposed to be used in Japan. When you purchase the product in Japan and try to export the product overseas, first check that it complies with the domestic regulations and safety standards in each country before exporting. Specifications described in this catalog are subject to change without notice due to improvements. Photos and the contents of this catalog are subject to change due to changes of specifications.

■お問い合わせは

アネスト岩田コーティングソリューションズ株式会社

札幌駐在所 TEL 011-831-6141 FAX 011-831-6144 中部支店 TEL 052-412-3221 FAX 052-412-3229
 東北営業所 TEL 022-284-1257 FAX 022-208-5930 関西支店 TEL 06-6458-5971 FAX 06-6458-5978
 北関東支店 TEL 0480-96-7001 FAX 0480-96-7003 福岡営業所 TEL 092-433-1085 FAX 092-433-1103
 関東支店 TEL 045-595-3660 FAX 045-595-3661

お客様相談室 ☎ 0800-100-1926

ホームページ <https://www.anest-iwata.co.jp/>

※フリーダイヤル、携帯電話からもご利用いただけます。

Printed in Japan CAT No.CT-99920032 2020.10 NP.5★52.6

この印刷物は環境に配慮し、責任ある森林管理を認証された「FSC®認証紙」、揮発性有機化合物を含まない「ノンVOCインキ」、印刷工程で有害な廃液を排出しない「水なし印刷」を採用しています。

This catalog uses paper certified by the FSC to protect forested areas.

