

AM-6B エアーモーター構成図

- ご使用前は、必ず塗料攪拌機の取扱説明書をお読みください。
対象塗料攪拌機：AMM-6B, -6RB, -611, -631B, -B611

消耗品	No.	品名	個数
	1	座金六角穴ボルト	12
	2	ピストン蓋	3
☆	3	Oリング	3
☆	4	シリンダ	3
☆	5	Oリング	3
	6	本体 assy	1
☆	7	エアーマフラー	1
☆	8	C型止め輪	1
☆	9	転がり軸受	1
☆	10	クランク軸 assy	1
	11	座金	2
	12	リング	2
	13	固定ボルト	1
	14	上蓋	1
☆	15	ニードルベアリング	1
☆	16	クランクパッキン セット(3ヶセット)	1
	17	連結棒	3
☆	18	ピストン	3
	19	ピストンピン	3
☆	20	パッキンセット (ミニYパッキン×3ヶセット)	1
	21	六角穴付プラグ	2
☆	22	エアーマフラー	1

【各部寸法】

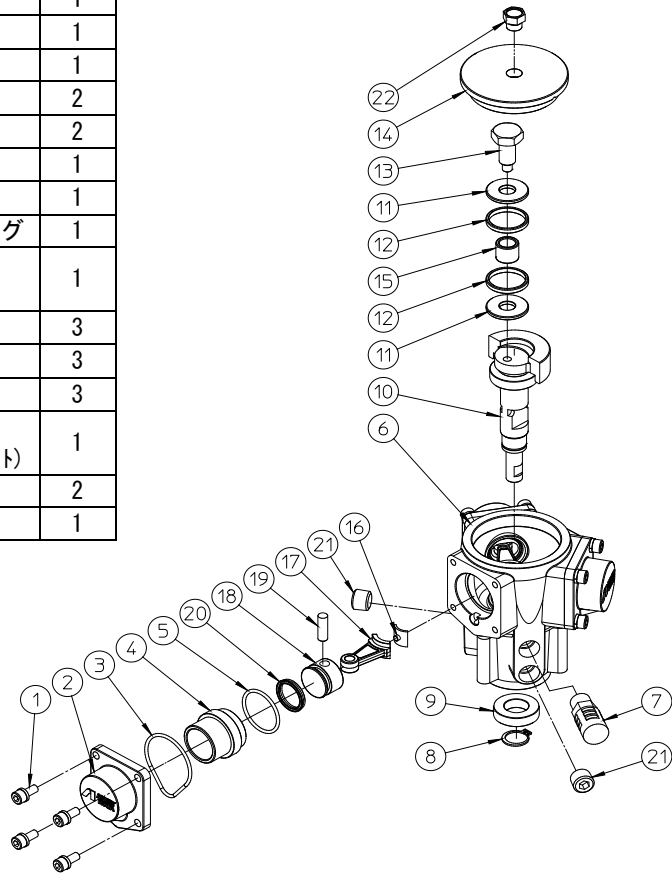
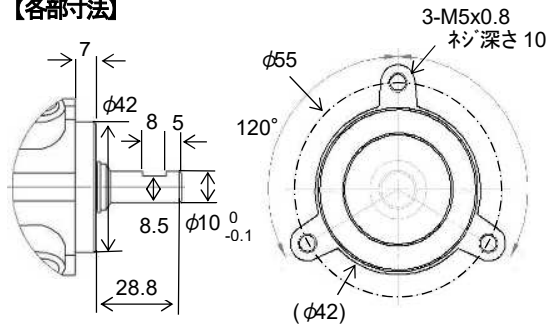

AM-6B Air motor Parts list

- Before use, read this instruction manual and the instruction manual of the Agitator well.
- Object model: AMM-6B, -6RB, -611, -631B, -B611

consumables	No.	Part name	
	1	Hex socket head bolt	12
	2	Piston lid	3
☆	3	O-ring	3
☆	4	Cylinder	3
☆	5	O-ring	3
	6	Main body assy	1
☆	7	Muffler	1
☆	8	Stopper	1
☆	9	Ball bearing	1
☆	10	Crank shaft assy	1
	11	Washer	2
	12	Ring	2
	13	Bolt	1
	14	Cap	1
☆	15	Needle bearing	1
☆	16	Crank packing (3pcs)	1
	17	Connecting rod	3
☆	18	Piston	3
	19	Piston pin	3
☆	20	Y-type seal ring (3pcs)	1
	21	Plug	2
☆	22	Muffler	1

【dimensions of each section】

