

主な仕様

平均風速	0.6 m/s	
排気風量	180m ³ /min	
水量	1300 ℓ	
排気ファン	No. 3 1/2 ターボファン	1台
	風量 180m ³ /min 静圧 9.8hPa	
排気ファン用モータ	安全増防爆形立形 3相200V4P5. 5kW	1台
照明	全増防爆形蛍光灯 200V 45W 2灯入り	1台
水中ポンプ	耐圧防爆形	1台
水中ポンプ用モータ	3相200V2P1. 5kW	
スイッチ	耐圧防爆型マグネットスイッチ 排気ファン,水中ポンプ用	2ヶ
	耐圧防爆形タンブラスイッチ 照明用	1ヶ
2次側配線	防水プリカ	1式
塗装色	ブース本体 N-7.5 :グレー	
	天井板補強 3. 64PB4. 74/4. 86:パステルブルー	
	排気ファン 3. 64PB4. 74/4. 86:パステルブルー	
	購入品 メーカー標準品	
1次側電気配線工事	3相 200V プレーカ容量 100A	

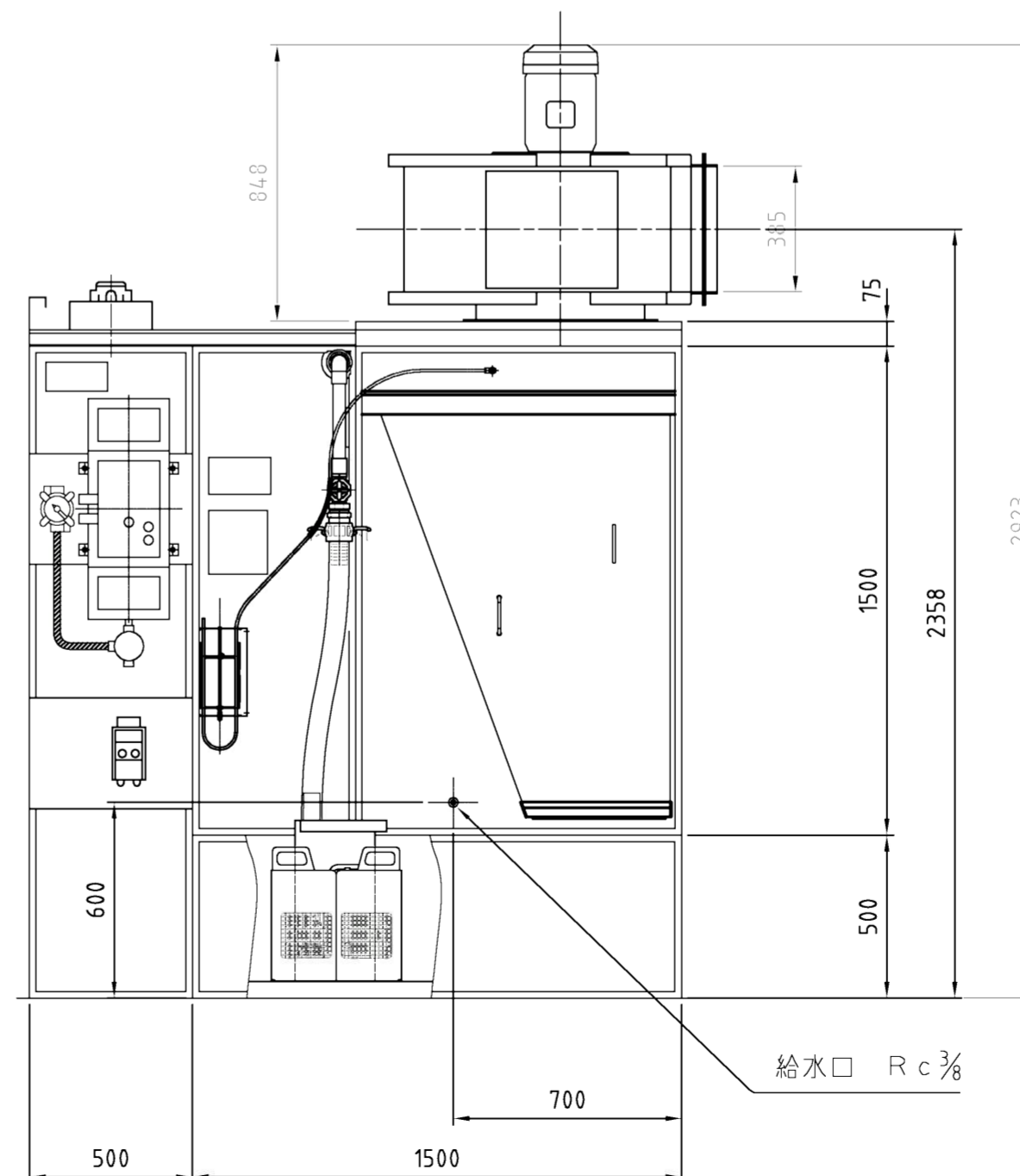
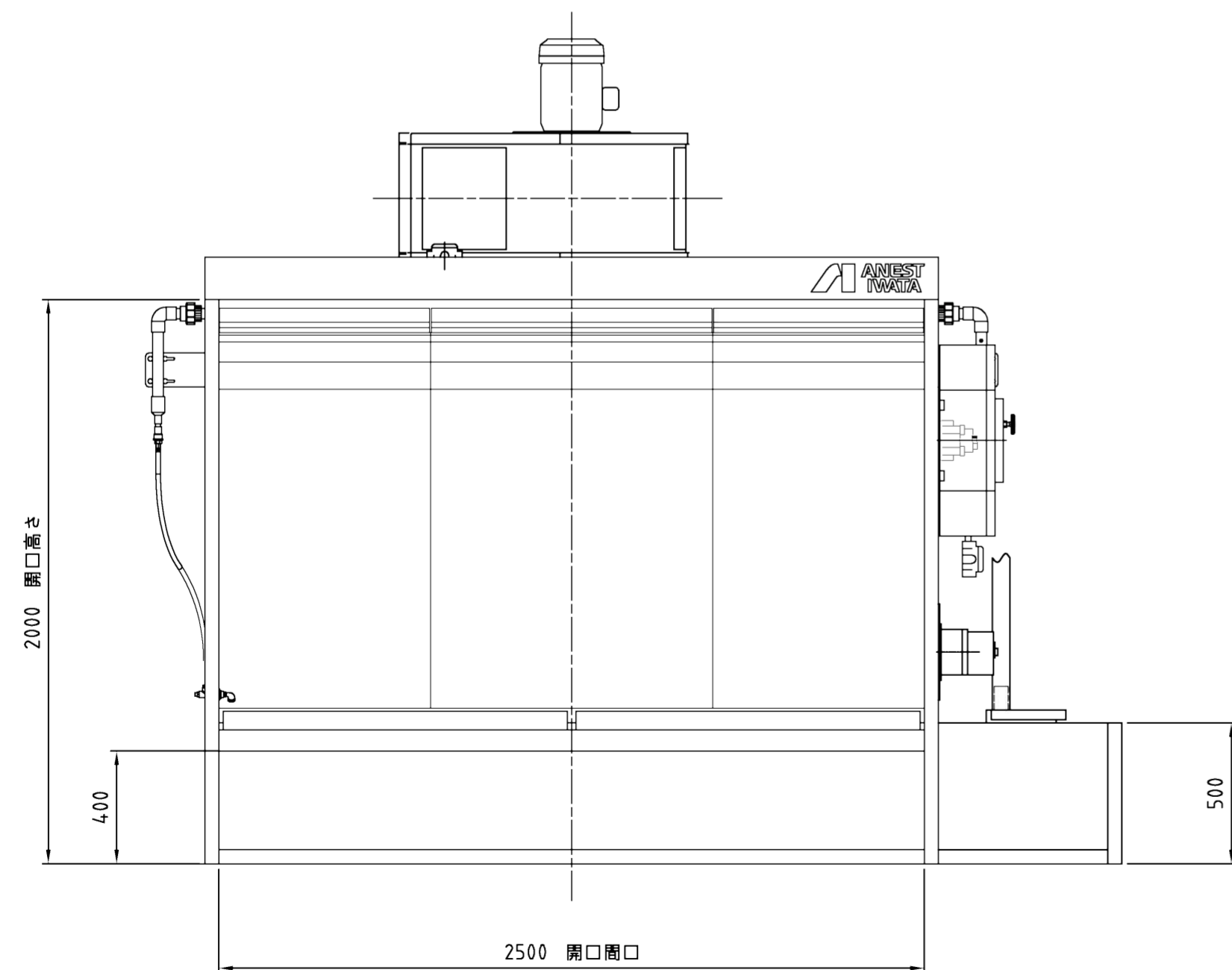

単位 Unit	mm	尺度 Scale	1:20	CAD改
形式 Model	VBWD-25F			
品名 Description	水流板付ベンチュリーブース 組立図			
図番 DWG No.	D_VBWD-25F			

参 考
Reference Drawing

アネスト岩田株式会社
ANEST IWATA Corporation