

仕様			
平均風速	0.6 m/s		
排気風量	215 m <sup>3</sup> /min		
標準水量	1500 ℓ		
排気ファン	ターボファン No. 4	1台	
	風量215 m <sup>3</sup> /min 静圧9.8hPa		
排気ファンモータ	全閉外扇形立形 3相 200V 4P 5.5kW	1台	
水中ポンプ	乾式水中形	1台	
水中ポンプ用モータ	3相 200V 2P 0.75kW	1台	
照明	LED照明 200V 45W 1灯入り	2台	
スイッチ	操作盤 排気ファン ON/OFF用	1面	
	漏電ブレーカ 水中ポンプ ON/OFF用	1式	
2次側配線	普通仕様	1式	
塗装色	ブース本体 N-7.5 :グレー		
	天井板補強 3.64PB4.74/4.86 :パステルブルー		
	排気ファン 3.64PB4.74/4.86 :パステルブルー		
1次側電気配線工事	3相 200V ブレーカ容量 100A		

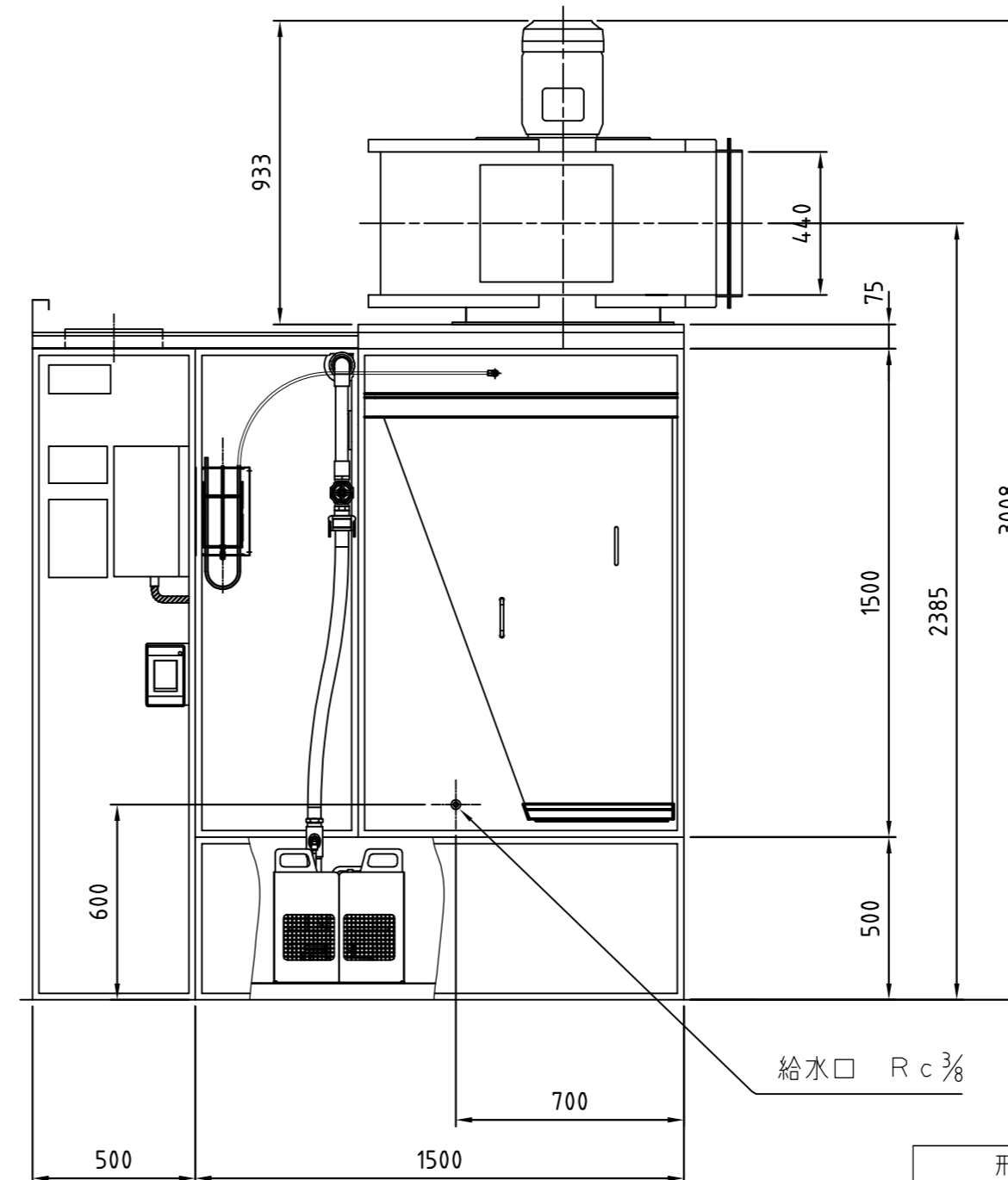
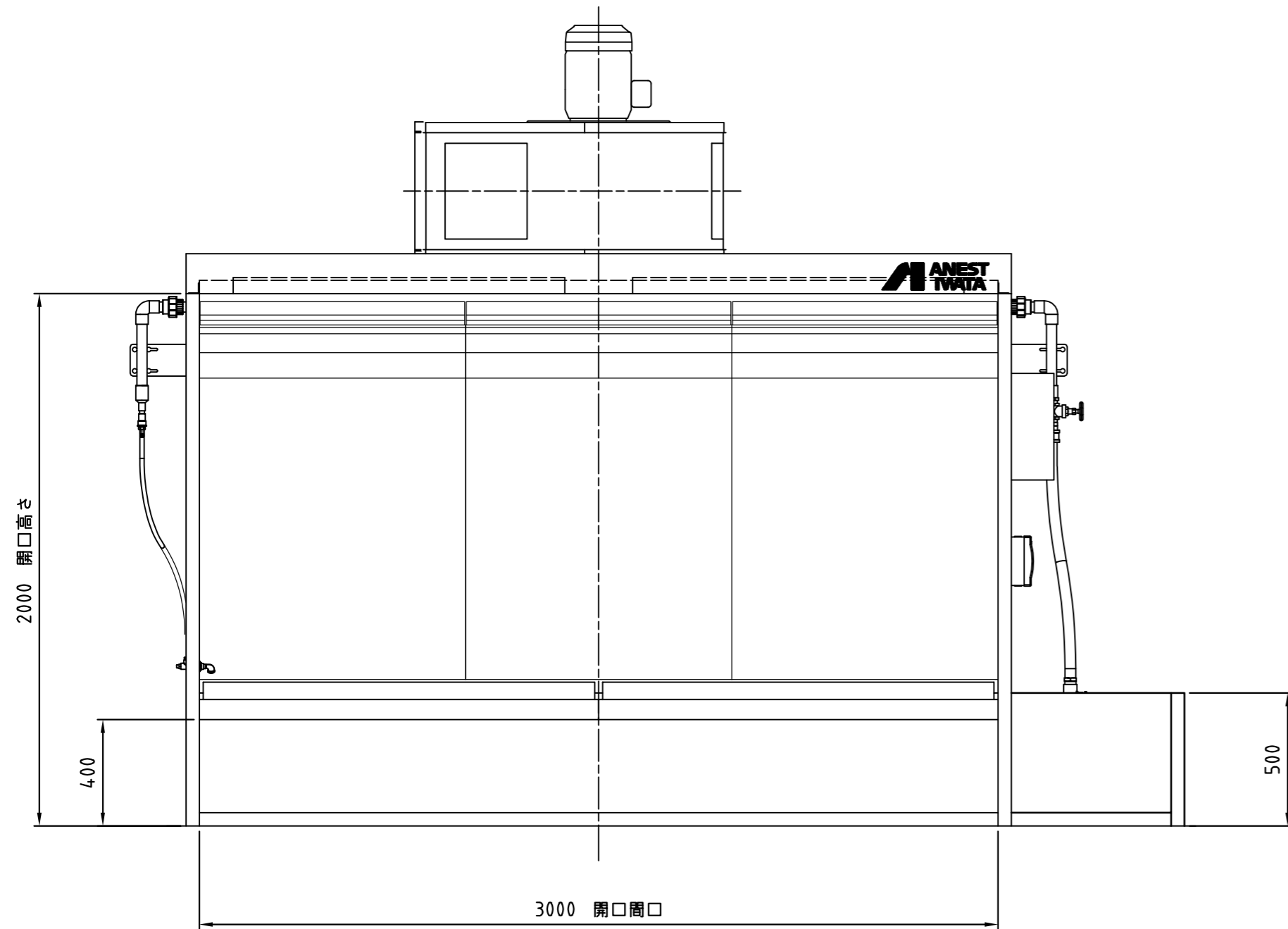

形式	コード番号
VBWL-30F M5	VBWL-30F-01B
VBWL-30F M6	VBWL-30F-02B

単位 Unit	mm	尺度 Scale	1:20	CAD
形式 Model	VBWL-30F M5			
品名 Description	水流板付ベンチュリーブース 組立図			
図番 DWG No.	D_VBWL-30FM5			

**参 考**  
Reference Drawing

**アネスト岩田株式会社**  
ANEST IWATA Corporation