

この資料には“旧モデル製品”が掲載されています。

資料の右下に「旧モデル製品」、中央に「old product」の透かし文字が入っているのが対象です。

ここに記載されている内容は、当時の法令に則り作成されています。
現状とは異なる場合がありますので、ご注意ください。

スペック表等に記載の他形式におきましては、別途その形式を弊社製品ページで検索を行い必要資料をダウンロードしてください。他形式は旧製品ではない場合があります。

参考
'21. 1. 19
営業

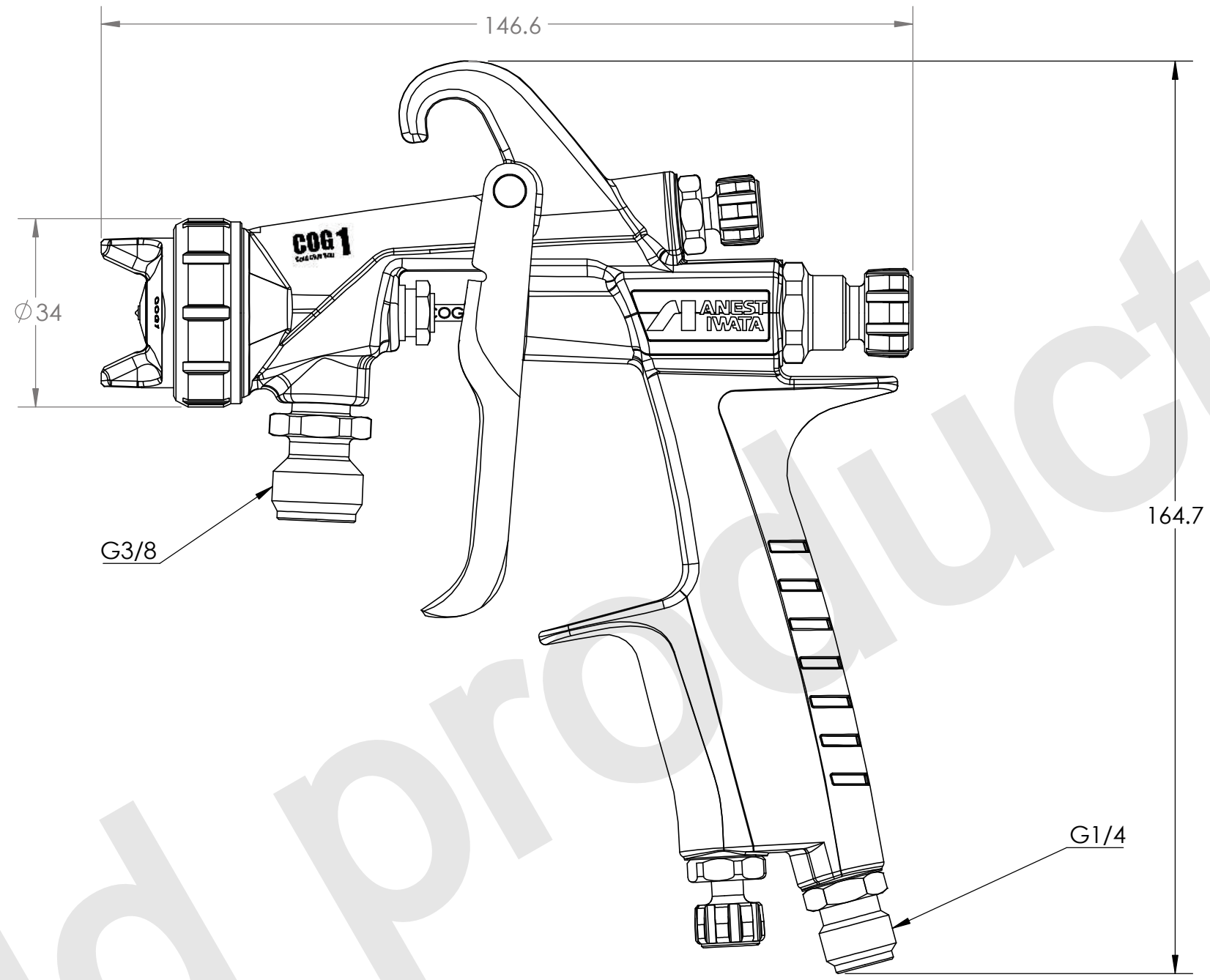

形式	接着剤供給方式	ノズル口径 φmm	空気キャップ形式	※1 吹付空気圧力 MPa	空気使用量 L/min	※2 接着剤噴出量 mL/min	パタン開き mm	質量 g
COG1-H08	圧送式	08	COG1	0.29	380	70	150	310
COG1-H12		12				90	170	
COG1-H18		18				110	190	

注1) 吹付空気圧力は引金を引き、空気を流した時のスプレーガン入口圧力です。
注2) 本推薦条件は、クロロプレングム系溶剤形接着剤(粘度:200mPa・s程度)を使用した場合となります。

単位 Unit	mm	尺度 Scale	1:1	CAD-C
形式 Model	COG1-H			
品名 Description	Spraygun			
図番 DWGNo.	COG1-H-SANKOU			
参 考 Reference Drawing				
アネスト岩田株式会社 ANEST IWATA Corporation				