

この資料には“旧モデル製品”が掲載されています。

資料の右下に「旧モデル製品」、中央に「old product」の透かし文字が入っているのが対象です。

ここに記載されている内容は、当時の法令に則り作成されています。
現状とは異なる場合がありますので、ご注意ください。

スペック表等に記載の他形式におきましては、別途その形式を弊社製品ページで検索を行い必要資料をダウンロードしてください。他形式は旧製品ではない場合があります。

参考
'21. 6.24
営業

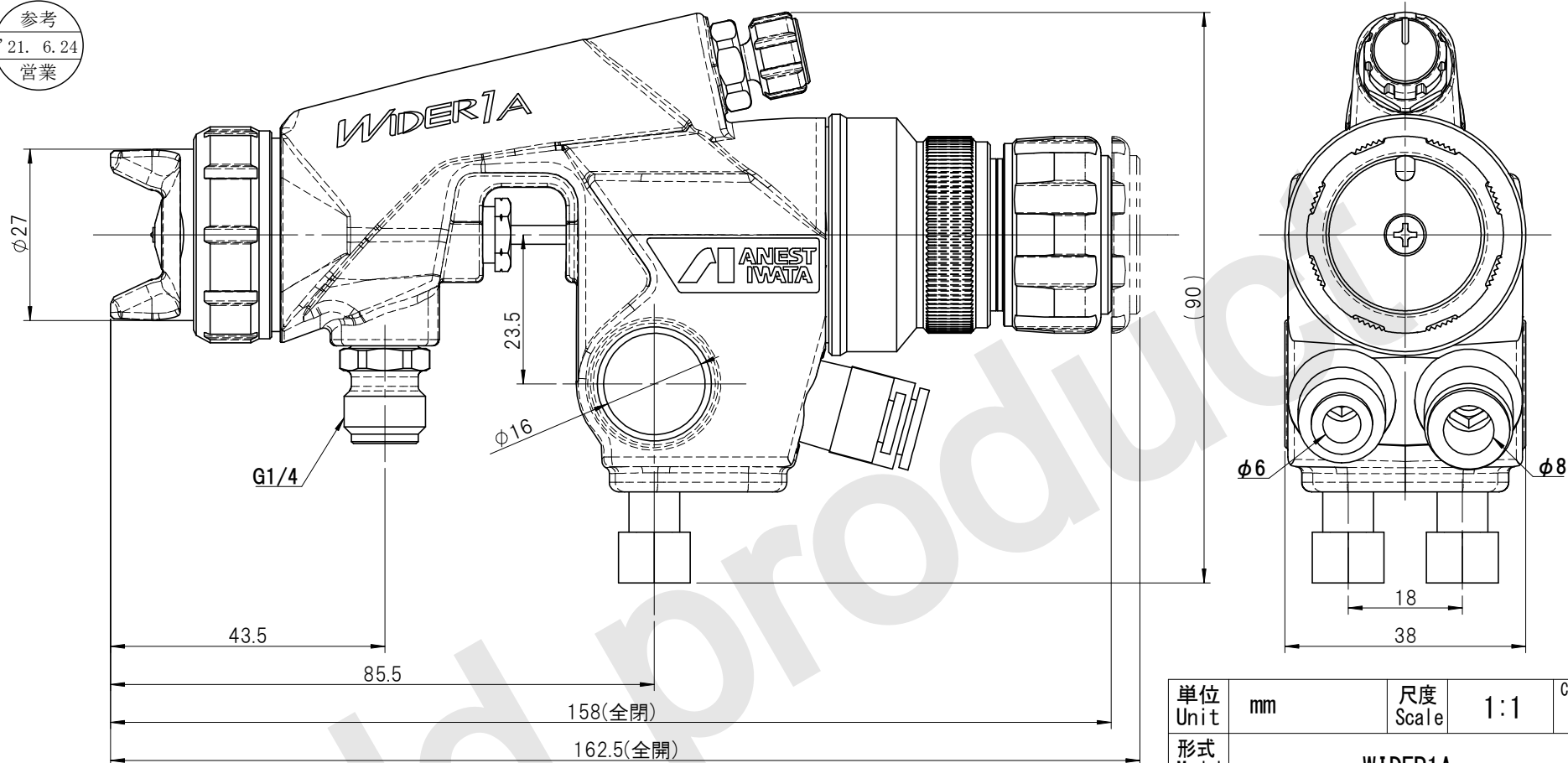

形式	WIDER1A-08E2P	WIDER1A-10E2P	WIDER1A-13H2
塗料供給方式	圧送		
塗料ノズル ϕ mm	0.8	1.0	1.3
手元圧力 MPa	0.29		
塗料噴出量 mL/min	150	200	250
吹付距離 mm	200		
空気使用量 L/min	270		260
パターン開き mm	190	220	230
空気キャップ形式	E2P		H2
質量 g	400		

単位 Unit	mm	尺度 Scale	1:1	CAD-C
形式 Model	WIDER1A			
品名 Description	自動ガン			
図番 DWGNo.	13002130			
参 考 Reference Drawing				
アネスト岩田株式会社 ANEST IWATA Corporation				